

REMATES CONTRA MUROS

REMATE PERFIL DOBLE "L"

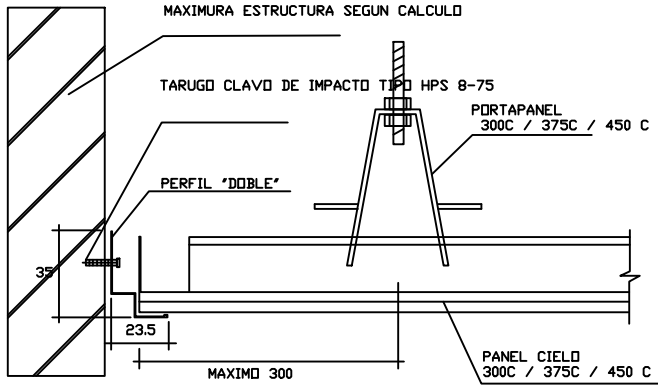

REMATE PERFIL "L"

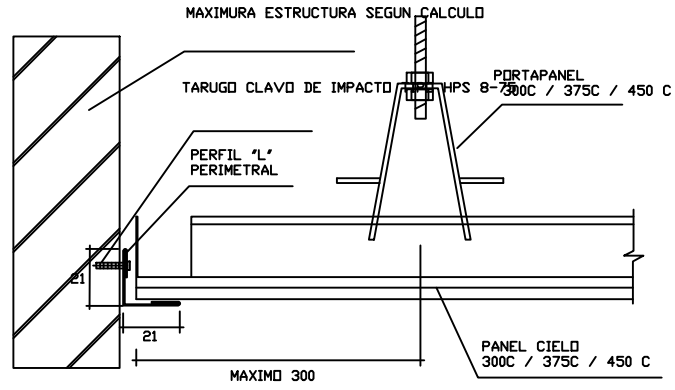

REMATE CIELO FLOTANTE

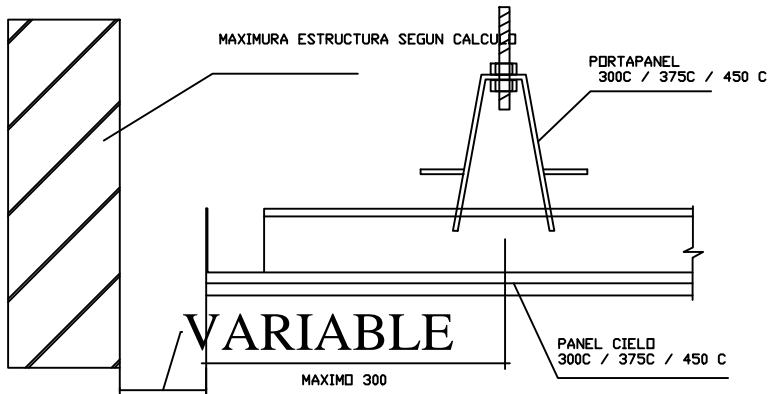

REMATE PERFIL DE BORDE

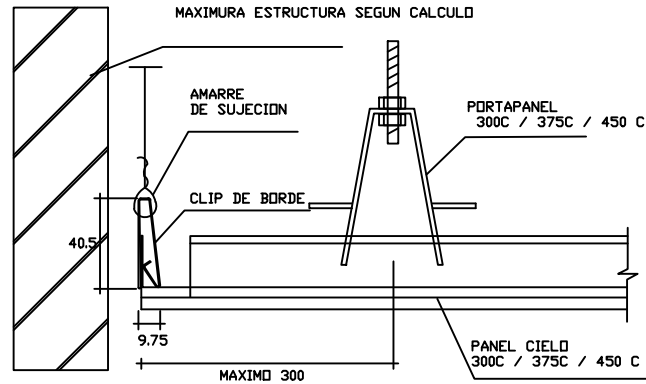

DETALLES CIELO FALSO
MUSEO TECNOLOGICO

ZONA: ESTE	MANZANA: ET-59	REGISTRO CATASTRAL
U.V.: 24	DISTRITO: 3	LOTE: 2
		010179001
OBRA: ARCHIVO REGIONAL YPFB SANTA CRUZ MUSEO TECNOLOGICO YPFB SANTA CRUZ		
PROPIETARIO: YACIMIENTOS PETROLIFEROS FISCALES BOLIVIANOS		
DIRECCION: AV. TRES PASOS AL FRENTE Y C. MAMERTO CUELLAR S/N		
SUPERFICIE DE TERRENO SEGUN MENSURA:		163.026,16 m ²
SUPERFICIE DE TERRENO SEGUN TITULO:		170.119,98 m ²
SUPERFICIE TERRENO INTERVENCIÓN:		9.852,05 m ²
SUPERFICIE CUBIERTA:		2.708,72 m ²
SUPERFICIE A CONSTRUIR:		4.859,91 m ²
UBICACION		
Propietario		
Proyectista		
Director Técnico		
Supervisor de Obra		
TIPO DE USO DE SUELO: EQ. TERCIARIO		
OBSERVACIONES:		Lámina:
PLANO DETALLE CONSTRUCTIVO		ARQ
		Escala: S/E