

 La fuerza que transforma Bolivia	UNIDAD SOLICITANTE: UNIDAD DISTRITAL DE CONSTRUCCIONES COCHABAMBA	ANEXO 2
	OBRAS CIVILES CONSTRUCCIÓN DE RED SECUNDARIA MUNICIPIO DE CERCADO DISTRITO 9 MANCOMUNIDAD COBOL GRUPO 2	Hoja: Página 1 de 28

GRÁFICOS.

1. TRANSPORTE Y MANIPULACIÓN DE TUBERÍA DE POLIETILENO.

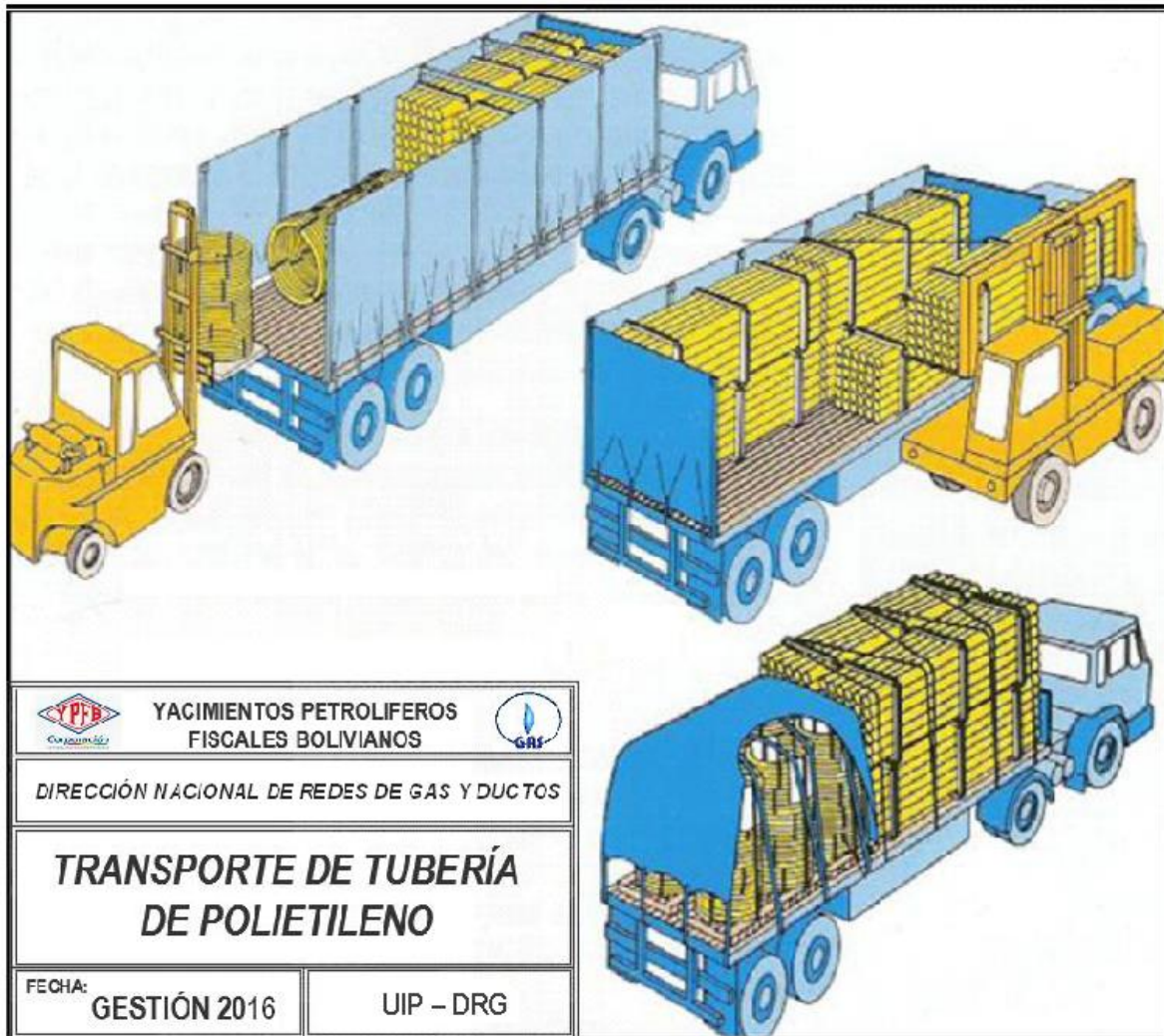

<i>Elaborado por:</i> Ing. Gabriela Ugarte Severiche TÉCNICO DE INGENIERÍA Y PROYECTOS II UIP - UDC - DRCB - GRGD - YPFB	<i>Revisado por:</i> Ing. Carlos Alfredo Zavaleta Paniagua RESPONSABLE DE INGENIERÍA Y PROYECTOS UIP - UDC - DRCB - GRGD - YPFB	<i>Aprobado por:</i> Ing. Angel Vargas Guzman JEFE UNIDAD DISTRITAL DE CONSTRUCCIONES. UIP - UDC - DRCB - GRGD - YPFB
--	---	---

	UNIDAD SOLICITANTE: UNIDAD DISTRITAL DE CONSTRUCCIONES COCHABAMBA	ANEXO 2
	OBRAS CIVILES CONSTRUCCIÓN DE RED SECUNDARIA MUNICIPIO DE CERCADO DISTRITO 9 MANCOMUNIDAD COBOL GRUPO 2	Hoja: Página 2 de 28

2. LETREROS.

2.1. HOMBRES TRABAJANDO. (ESTRUCTURA METÁLICA, 850 mm de ancho por 1300 mm de alto)

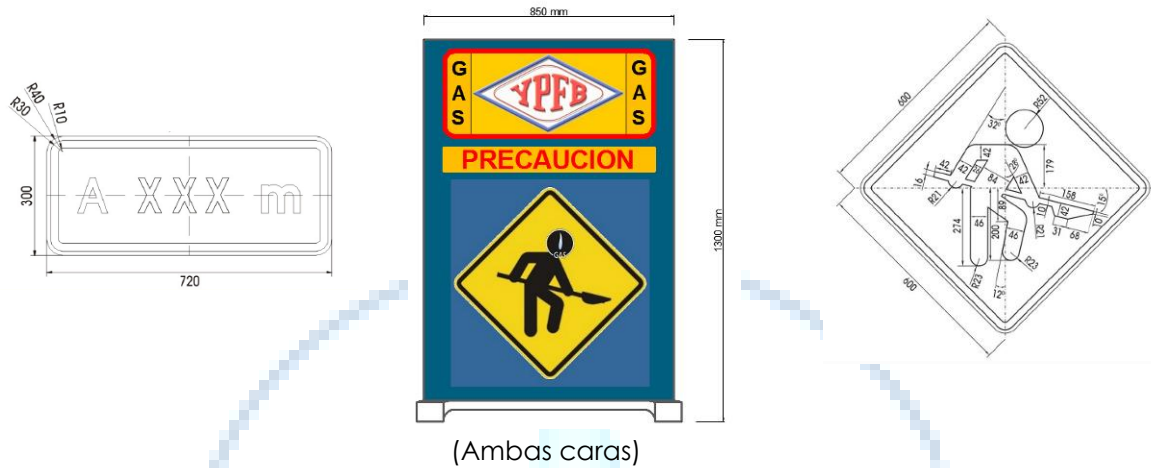

<i>Elaborado por:</i>	<i>Revisado por:</i>	<i>Aprobado por:</i>
Ing. Gabriela Ugarte Severiche TÉCNICO DE INGENIERÍA Y PROYECTOS II UIP - UDC - DRCB - GRGD - YPFB	Ing. Carlos Alfredo Zavaleta Paniagua RESPONSABLE DE INGENIERÍA Y PROYECTOS UIP - UDC - DRCB - GRGD - YPFB	Ing. Angel Vargas Guzman JEFE UNIDAD DISTRITAL DE CONSTRUCCIONES. UIP - UDC - DRCB - GRGD - YPFB

 La fuerza que transforma Bolivia	UNIDAD SOLICITANTE: UNIDAD DISTRITAL DE CONSTRUCCIONES COCHABAMBA	ANEXO 2
	OBRAS CIVILES CONSTRUCCIÓN DE RED SECUNDARIA MUNICIPIO DE CERCADO DISTRITO 9 MANCOMUNIDAD COBOL GRUPO 2	Hoja: Página 3 de 28

2.2. LETRERO DE OBRA. (De acuerdo a especificación, 2800 mm de ancho por 2000 mm de alto)

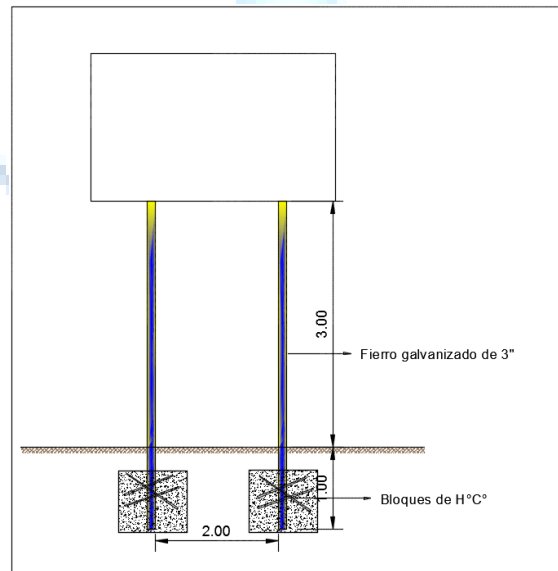

<i>Elaborado por:</i>	<i>Revisado por:</i>	<i>Aprobado por:</i>
Ing. Gabriela Ugarte Severiche TÉCNICO DE INGENIERÍA Y PROYECTOS II UIP - UDC - DRCB - GRGD - YPFB	Ing. Carlos Alfredo Zzavaleta Paniagua RESPONSABLE DE INGENIERÍA Y PROYECTOS UIP - UDC - DRCB - GRGD - YPFB	Ing. Angel Vargas Guzman JEFE UNIDAD DISTRITAL DE CONSTRUCCIONES. UIP - UDC - DRCB - GRGD - YPFB

	UNIDAD SOLICITANTE: UNIDAD DISTRITAL DE CONSTRUCCIONES COCHABAMBA	ANEXO 2
	OBRAS CIVILES CONSTRUCCIÓN DE RED SECUNDARIA MUNICIPIO DE CERCADO DISTRITO 9 MANCOMUNIDAD COBOL GRUPO 2	Hoja: Página 4 de 28

3. ESPEORES DE MATERIAL DE RELLENO.

3.1. ACERAS.

- Terrenos Semi Duro/ Duros

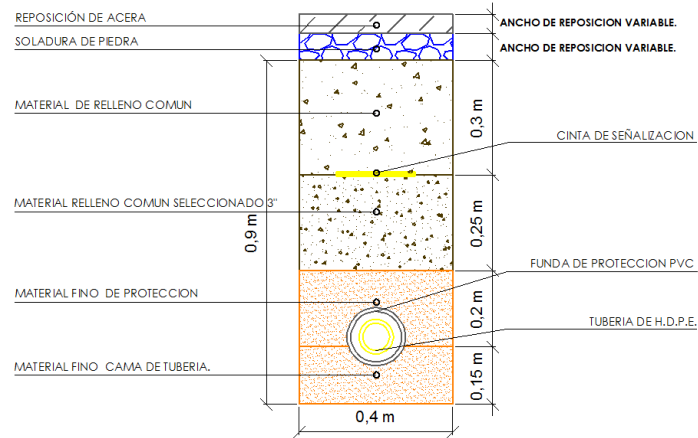

3.2. CALZADA.

- Terrenos Semi Duro/ Duros

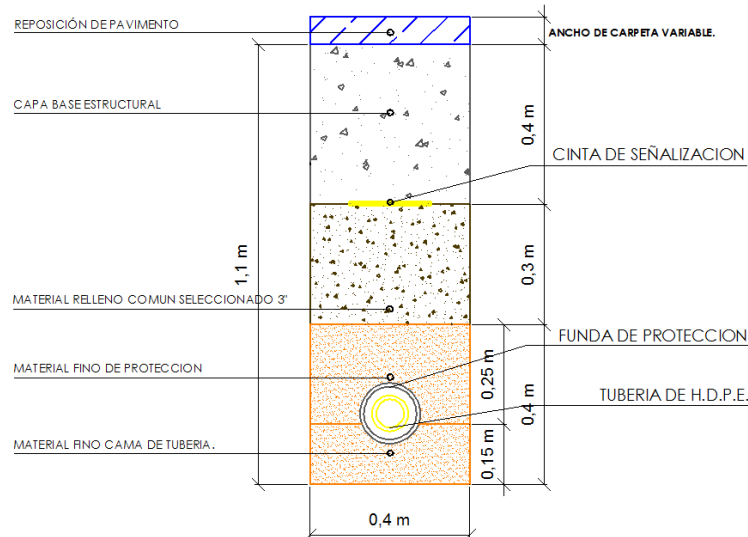

<i>Elaborado por:</i>	<i>Revisado por:</i>	<i>Aprobado por:</i>
Ing. Gabriela Ugarte Severiche TÉCNICO DE INGENIERÍA Y PROYECTOS II UIP - UDC - DRCB - GRGD - YPFB	Ing. Carlos Alfredo Zavaleta Paniagua RESPONSABLE DE INGENIERÍA Y PROYECTOS UIP - UDC - DRCB - GRGD - YPFB	Ing. Angel Vargas Guzman JEFE UNIDAD DISTRITAL DE CONSTRUCCIONES. UIP - UDC - DRCB - GRGD - YPFB

	UNIDAD SOLICITANTE: UNIDAD DISTRITAL DE CONSTRUCCIONES COCHABAMBA	ANEXO 2
	OBRAS CIVILES CONSTRUCCIÓN DE RED SECUNDARIA MUNICIPIO DE CERCADO DISTRITO 9 MANCOMUNIDAD COBOL GRUPO 2	Hoja: Página 5 de 28

4. REPOSICIONES EN ACERA Y CALZADA DE FORMA ADECUADA.

4.1. ACERAS DE HORMIGÓN.

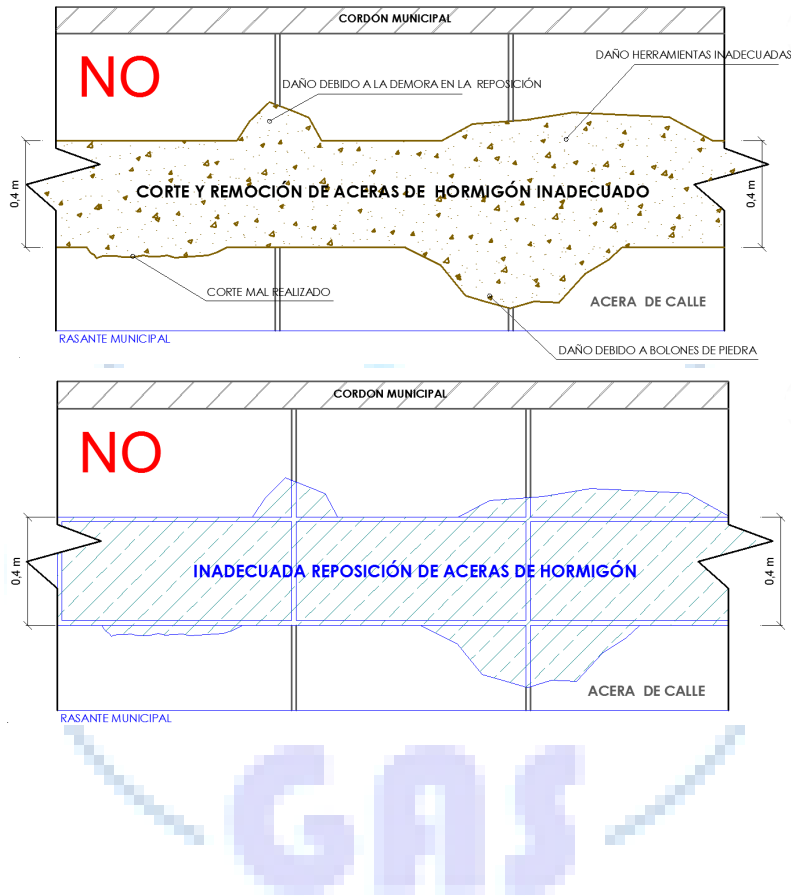

<i>Elaborado por:</i>	<i>Revisado por:</i>	<i>Aprobado por:</i>
Ing. Gabriela Ugarte Severiche TÉCNICO DE INGENIERÍA Y PROYECTOS II UIP - UDC - DRCB - GRGD - YPFB	Ing. Carlos Alfredo Zavaleta Paniagua RESPONSABLE DE INGENIERÍA Y PROYECTOS UIP - UDC - DRCB - GRGD - YPFB	Ing. Angel Vargas Guzman JEFE UNIDAD DISTRITAL DE CONSTRUCCIONES. UIP - UDC - DRCB - GRGD - YPFB

 La fuerza que transforma Bolivia	UNIDAD SOLICITANTE: UNIDAD DISTRITAL DE CONSTRUCCIONES COCHABAMBA	ANEXO 2
	OBRAS CIVILES CONSTRUCCIÓN DE RED SECUNDARIA MUNICIPIO DE CERCADO DISTRITO 9 MANCOMUNIDAD COBOL GRUPO 2	Hoja: Página 6 de 28

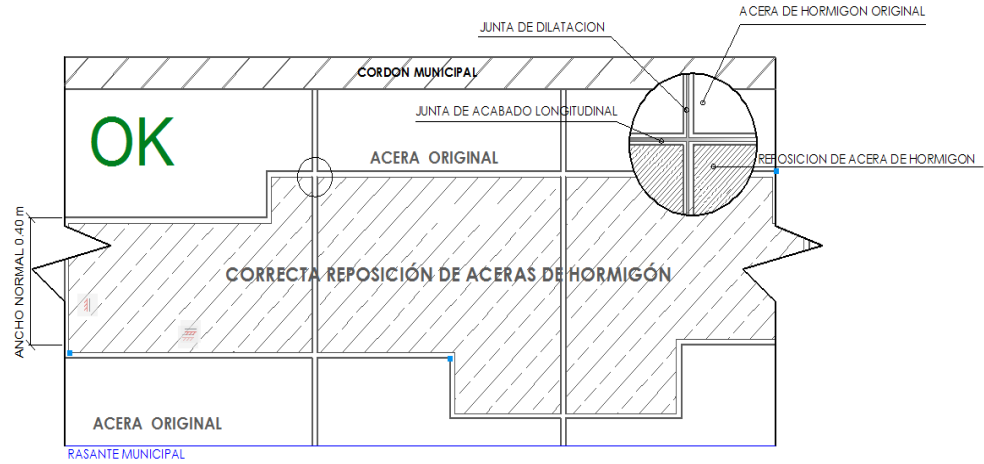

4.2. REPOSICIONES DE PAVIMENTOS (FLEXIBLES Y RÍGIDOS).

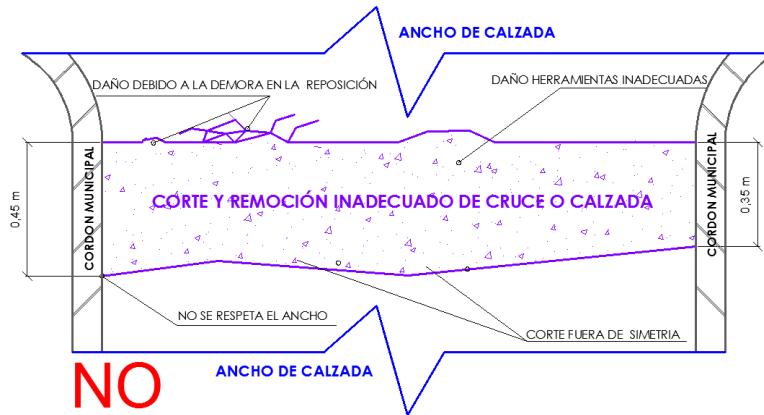

<i>Elaborado por:</i>	<i>Revisado por:</i>	<i>Aprobado por:</i>
Ing. Gabriela Ugarte Severiche TÉCNICO DE INGENIERÍA Y PROYECTOS II UIP - UDC - DRCB - GRGD - YPFB	Ing. Carlos Alfredo Zzavaleta Paniagua RESPONSABLE DE INGENIERÍA Y PROYECTOS UIP - UDC - DRCB - GRGD - YPFB	Ing. Angel Vargas Guzman JEFE UNIDAD DISTRITAL DE CONSTRUCCIONES. UIP - UDC - DRCB - GRGD - YPFB



La fuerza que transforma Bolivia

UNIDAD SOLICITANTE:
UNIDAD DISTRITAL DE CONSTRUCCIONES COCHABAMBA

ANEXO 2

OBRAS CIVILES CONSTRUCCIÓN DE RED SECUNDARIA
MUNICIPIO DE CERCADO DISTRITO 9 MANCOMUNIDAD COBOL
GRUPO 2

Hoja:
Página 7 de 28

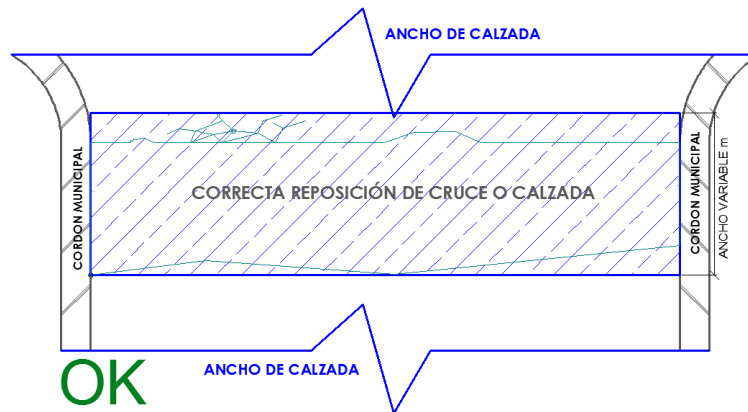
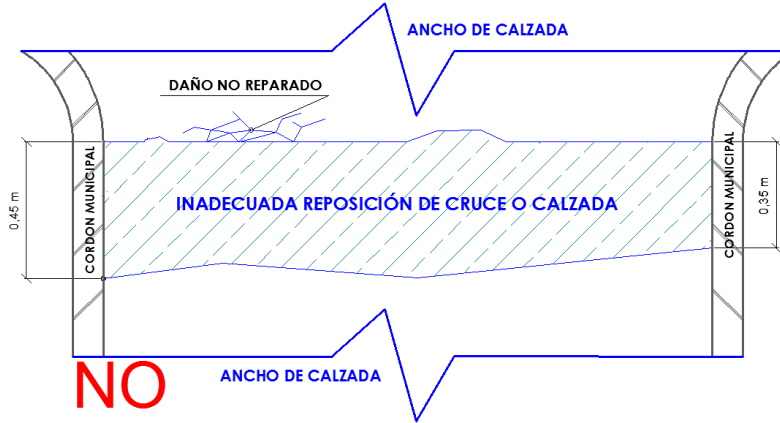

GAS

Elaborado por:	Revisado por:	Aprobado por:
<i>Ing. Gabriela Ugarte Severiche</i> TÉCNICO DE INGENIERÍA Y PROYECTOS II UIP - UDC - DRCB - GRGD - YPFB	<i>Ing. Carlos Alfredo Zzavaleta Paniagua</i> RESPONSABLE DE INGENIERÍA Y PROYECTOS UIP - UDC - DRCB - GRGD - YPFB	<i>Ing. Angel Vargas Guzman</i> JEFE UNIDAD DISTRITAL DE CONSTRUCCIONES. UIP - UDC - DRCB - GRGD - YPFB



La fuerza que transforma Bolivia

UNIDAD SOLICITANTE:
UNIDAD DISTRITAL DE CONSTRUCCIONES COCHABAMBA

ANEXO 2

OBRAS CIVILES CONSTRUCCIÓN DE RED SECUNDARIA
MUNICIPIO DE CERCADO DISTRITO 9 MANCOMUNIDAD COBOL
GRUPO 2

Hoja:
Página 8 de 28

5. OBRAS DE FIJACIÓN DE VÁLVULAS Y SEÑALIZACIÓN HORIZONTAL.

5.1. FIJACIÓN DE VÁLVULAS

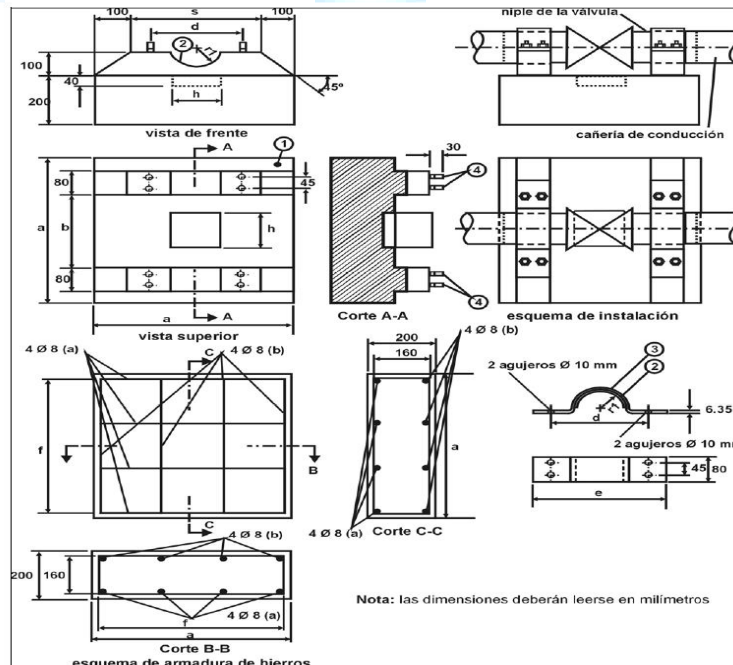
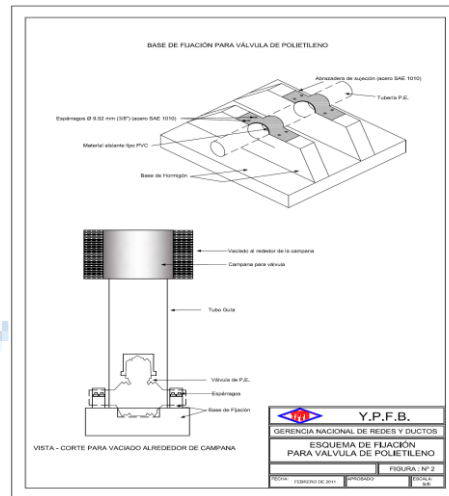

Elaborado por:	Revisado por:	Aprobado por:
<i>Ing. Gabriela Ugarte Severiche</i> TÉCNICO DE INGENIERÍA Y PROYECTOS II UIP - UDC - DRCB - GRGD - YPFB	<i>Ing. Carlos Alfredo Zavaleta Paniagua</i> RESPONSABLE DE INGENIERÍA Y PROYECTOS UIP - UDC - DRCB - GRGD - YPFB	<i>Ing. Angel Vargas Guzman</i> JEFE UNIDAD DISTRITAL DE CONSTRUCCIONES. UIP - UDC - DRCB - GRGD - YPFB

	UNIDAD SOLICITANTE: UNIDAD DISTRITAL DE CONSTRUCCIONES COCHABAMBA	ANEXO 2
	OBRAS CIVILES CONSTRUCCIÓN DE RED SECUNDARIA MUNICIPIO DE CERCADO DISTRITO 9 MANCOMUNIDAD COBOL GRUPO 2	Hoja: Página 9 de 28

5.2. DETALLE DE LA BASE DE FIJACIÓN DE VÁLVULA DE P.E

Pos.	Denominación	Cantidad
1	Base de hormigón	1
2	Material asilante tipo P.V.C.	1
3	Abrazadera de sujeción (acero SAE 10 10)	2
4	Espárragos Ø 9,52 mm (3/8") (acero SAE 10 10)	8

Dimensión Ø válvula mm.	a	b	c	d	e	f	r	h
mm.	mm.		mm.	mm.	mm.	mm.	mm.	mm.
40	267	Esta dimensión será tal que la sujeción se realice sobre el niple de la válvula o la transición de acero	133	67	93	240	23	123
63	420		210	105	147	378	37	185
90	700		500	140	180	660	47	185
110	700		500	160	200	660	60	211
125	795		568	182	227	750	68	240

5.3. DIMENSIONES Y ESQUEMAS VÁLVULA Y LOSETAS DE SEÑALIZACIÓN

5.3.1. BASE DE HORMIGÓN PARA SEÑALIZACIÓN HORIZONTAL DE EMPEDRADO Y TIERRA.

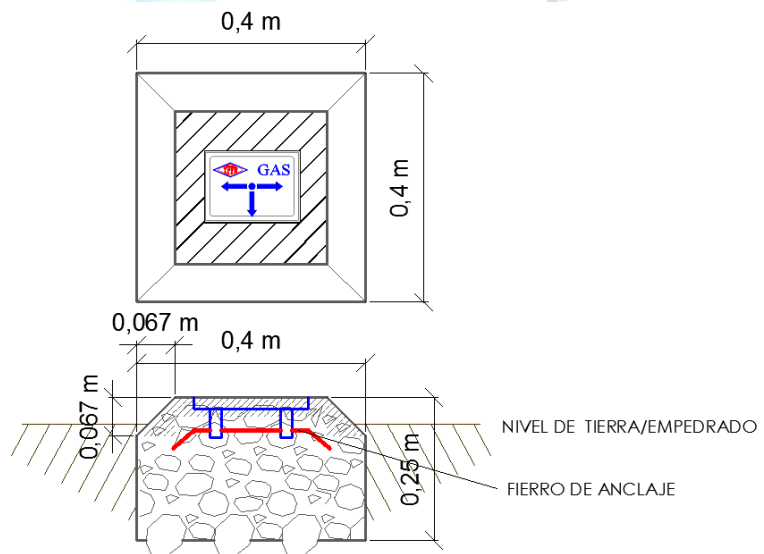

Elaborado por:	Revisado por:	Aprobado por:
Ing. Gabriela Ugarte Severiche TÉCNICO DE INGENIERÍA Y PROYECTOS II UIP - UDC - DRCB - GRGD - YPFB	Ing. Carlos Alfredo Zavaleta Paniagua RESPONSABLE DE INGENIERÍA Y PROYECTOS UIP - UDC - DRCB - GRGD - YPFB	Ing. Angel Vargas Guzman JEFE UNIDAD DISTRITAL DE CONSTRUCCIONES. UIP - UDC - DRCB - GRGD - YPFB

 La fuerza que transforma Bolivia	UNIDAD SOLICITANTE: UNIDAD DISTRITAL DE CONSTRUCCIONES COCHABAMBA	ANEXO 2
	OBRAS CIVILES CONSTRUCCIÓN DE RED SECUNDARIA MUNICIPIO DE CERCADO DISTRITO 9 MANCOMUNIDAD COBOL GRUPO 2	Hoja: Página 10 de 28

5.3.2. LOSETAS DE SEÑALIZACIÓN HORIZONTAL EN COBERTURAS DE ACERA DE HORMIGÓN.

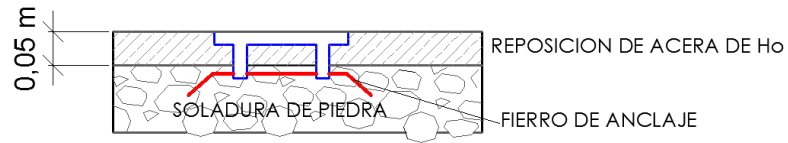
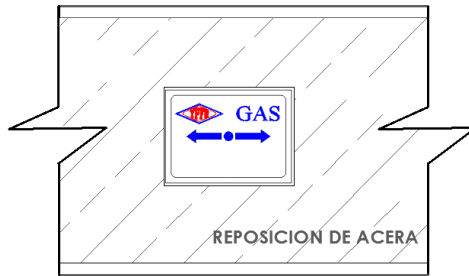

5.3.3. ESTRUCTURA PARA VÁLVULAS

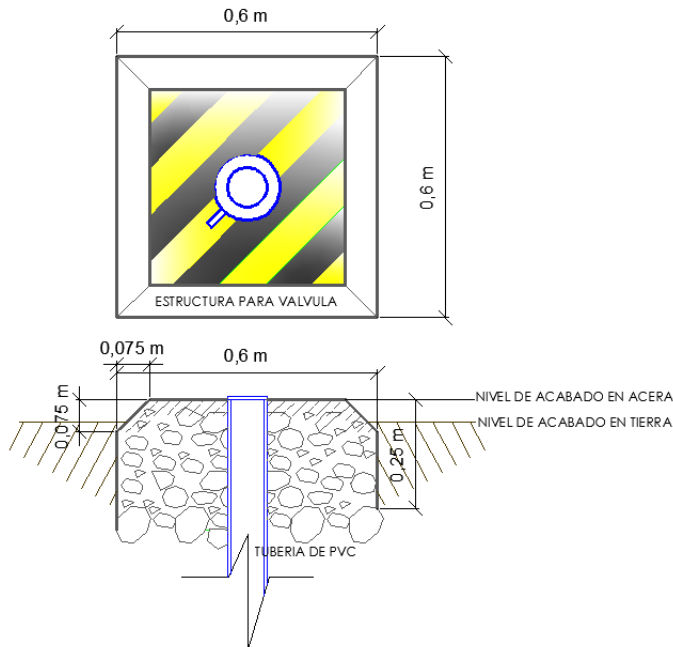

<i>Elaborado por:</i>	<i>Revisado por:</i>	<i>Aprobado por:</i>
Ing. Gabriela Ugarte Severiche TÉCNICO DE INGENIERÍA Y PROYECTOS II UIP - UDC - DRCB - GRGD - YPFB	Ing. Carlos Alfredo Zavaleta Paniagua RESPONSABLE DE INGENIERÍA Y PROYECTOS UIP - UDC - DRCB - GRGD - YPFB	Ing. Angel Vargas Guzman JEFE UNIDAD DISTRITAL DE CONSTRUCCIONES. UIP - UDC - DRCB - GRGD - YPFB

	UNIDAD SOLICITANTE: UNIDAD DISTRITAL DE CONSTRUCCIONES COCHABAMBA	ANEXO 2
	OBRAS CIVILES CONSTRUCCIÓN DE RED SECUNDARIA MUNICIPIO DE CERCADO DISTRITO 9 MANCOMUNIDAD COBOL GRUPO 2	Hoja: Página 11 de 28

6. ESQUEMA CRUCE CANAL

La señalización y estabilización de la tubería en los cruces especiales correrán a cuenta de la Contratista

CRUCE ESPECIAL I

UBICACIÓN



FOTO



<i>Elaborado por:</i>	<i>Revisado por:</i>	<i>Aprobado por:</i>
Ing. Gabriela Ugarte Severiche TÉCNICO DE INGENIERÍA Y PROYECTOS II UIP - UDC - DRCB - GRGD - YPFB	Ing. Carlos Alfredo Zzavaleta Paniagua RESPONSABLE DE INGENIERÍA Y PROYECTOS UIP - UDC - DRCB - GRGD - YPFB	Ing. Angel Vargas Guzman JEFE UNIDAD DISTRITAL DE CONSTRUCCIONES. UIP - UDC - DRCB - GRGD - YPFB



La fuerza que transforma Bolivia

UNIDAD SOLICITANTE:
UNIDAD DISTRITAL DE CONSTRUCCIONES COCHABAMBA

ANEXO 2

OBRAS CIVILES CONSTRUCCIÓN DE RED SECUNDARIA
MUNICIPIO DE CERCADO DISTRITO 9 MANCOMUNIDAD COBOL
GRUPO 2

Hoja:
Página 12 de 28

DIMENSIONES

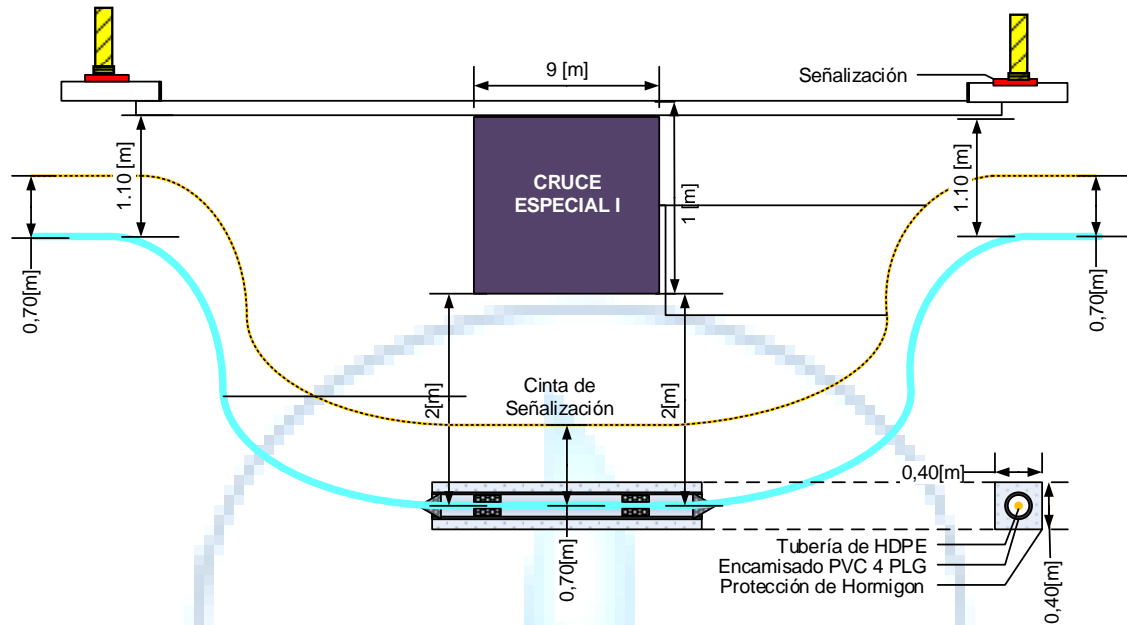

CRUCE ESPECIAL II

UBICACIÓN



Elaborado por:	Revisado por:	Aprobado por:
<i>Ing. Gabriela Ugarte Severiche</i> TÉCNICO DE INGENIERÍA Y PROYECTOS II UIP - UDC - DRCB - GRGD - YPFB	<i>Ing. Carlos Alfredo Zavaleta Paniagua</i> RESPONSABLE DE INGENIERÍA Y PROYECTOS UIP - UDC - DRCB - GRGD - YPFB	<i>Ing. Angel Vargas Guzman</i> JEFE UNIDAD DISTRITAL DE CONSTRUCCIONES. UIP - UDC - DRCB - GRGD - YPFB



La fuerza que transforma Bolivia

UNIDAD SOLICITANTE:
UNIDAD DISTRITAL DE CONSTRUCCIONES COCHABAMBA

ANEXO 2

OBRAS CIVILES CONSTRUCCIÓN DE RED SECUNDARIA
MUNICIPIO DE CERCADO DISTRITO 9 MANCOMUNIDAD COBOL
GRUPO 2

Hoja:
Página 13 de 28

FOTO



DIMENSIONES

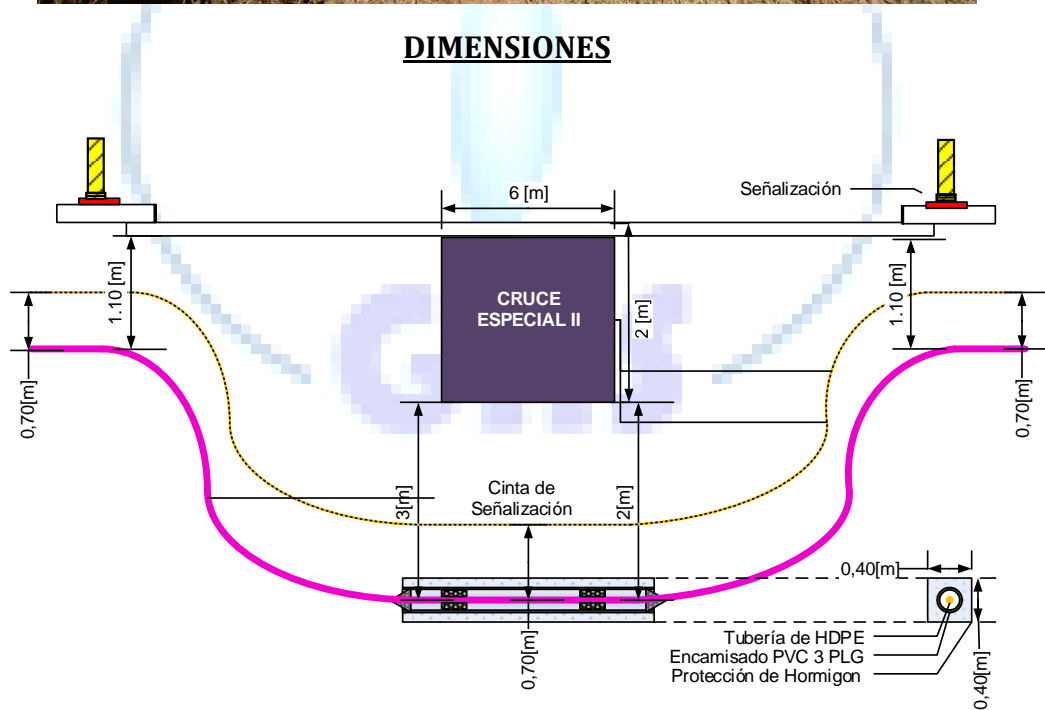

Elaborado por:	Revisado por:	Aprobado por:
<i>Ing. Gabriela Ugarte Severiche</i> TÉCNICO DE INGENIERÍA Y PROYECTOS II UIP - UDC - DRCB - GRGD - YPFB	<i>Ing. Carlos Alfredo Zavaleta Paniagua</i> RESPONSABLE DE INGENIERÍA Y PROYECTOS UIP - UDC - DRCB - GRGD - YPFB	<i>Ing. Angel Vargas Guzman</i> JEFE UNIDAD DISTRITAL DE CONSTRUCCIONES. UIP - UDC - DRCB - GRGD - YPFB

 La fuerza que transforma Bolivia	UNIDAD SOLICITANTE: UNIDAD DISTRITAL DE CONSTRUCCIONES COCHABAMBA	ANEXO 2
	OBRAS CIVILES CONSTRUCCIÓN DE RED SECUNDARIA MUNICIPIO DE CERCADO DISTRITO 9 MANCOMUNIDAD COBOL GRUPO 2	Hoja: Página 14 de 28

CRUCE ESPECIAL III

UBICACIÓN



FOTO



<i>Elaborado por:</i>	<i>Revisado por:</i>	<i>Aprobado por:</i>
Ing. Gabriela Ugarte Severiche TÉCNICO DE INGENIERÍA Y PROYECTOS II UIP - UDC - DRCB - GRGD - YPFB	Ing. Carlos Alfredo Zavaleta Paniagua RESPONSABLE DE INGENIERÍA Y PROYECTOS UIP - UDC - DRCB - GRGD - YPFB	Ing. Angel Vargas Guzman JEFE UNIDAD DISTRITAL DE CONSTRUCCIONES. UIP - UDC - DRCB - GRGD - YPFB

 La fuerza que transforma Bolivia	UNIDAD SOLICITANTE: UNIDAD DISTRITAL DE CONSTRUCCIONES COCHABAMBA	ANEXO 2
	OBRAS CIVILES CONSTRUCCIÓN DE RED SECUNDARIA MUNICIPIO DE CERCADO DISTRITO 9 MANCOMUNIDAD COBOL GRUPO 2	Hoja: Página 15 de 28

DIMENSIONES

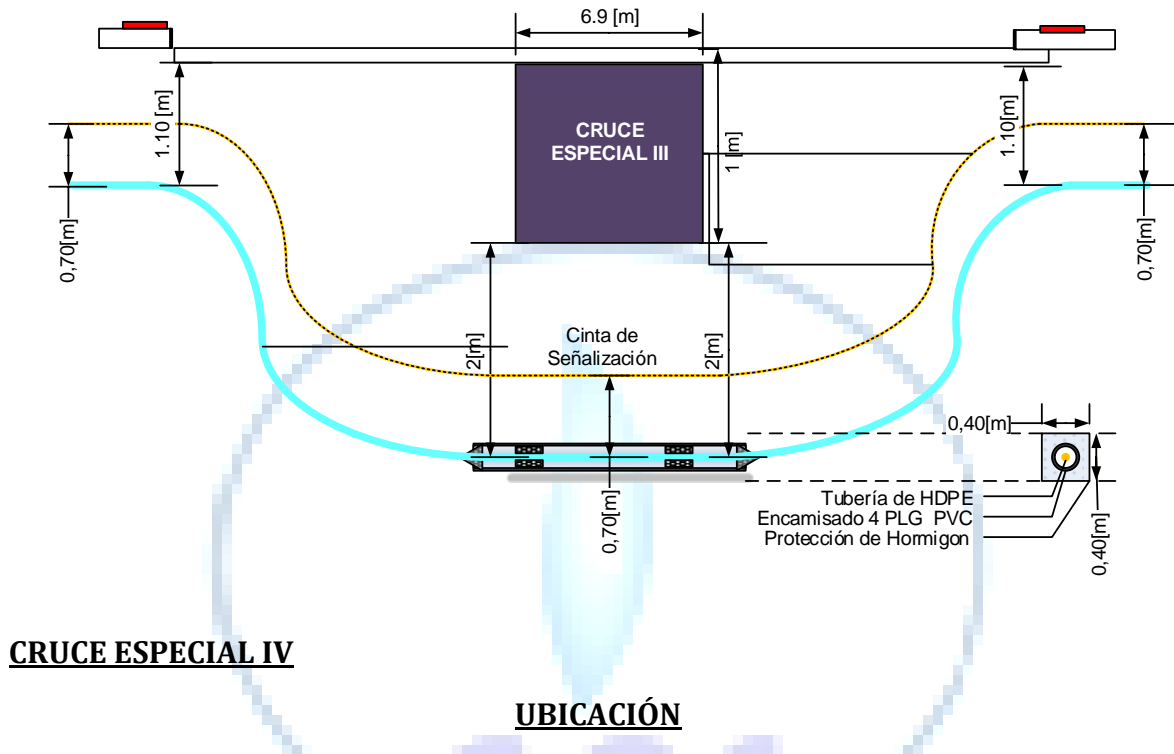

<i>Elaborado por:</i>	<i>Revisado por:</i>	<i>Aprobado por:</i>
Ing. Gabriela Ugarte Severiche TÉCNICO DE INGENIERÍA Y PROYECTOS II UIP - UDC - DRCB - GRGD - YPFB	Ing. Carlos Alfredo Zavaleta Paniagua RESPONSABLE DE INGENIERÍA Y PROYECTOS UIP - UDC - DRCB - GRGD - YPFB	Ing. Angel Vargas Guzman JEFE UNIDAD DISTRITAL DE CONSTRUCCIONES. UIP - UDC - DRCB - GRGD - YPFB

 La fuerza que transforma Bolivia	UNIDAD SOLICITANTE: UNIDAD DISTRITAL DE CONSTRUCCIONES COCHABAMBA	ANEXO 2
	OBRAS CIVILES CONSTRUCCIÓN DE RED SECUNDARIA MUNICIPIO DE CERCADO DISTRITO 9 MANCOMUNIDAD COBOL GRUPO 2	Hoja: Página 16 de 28

FOTO



DIMENSIONES

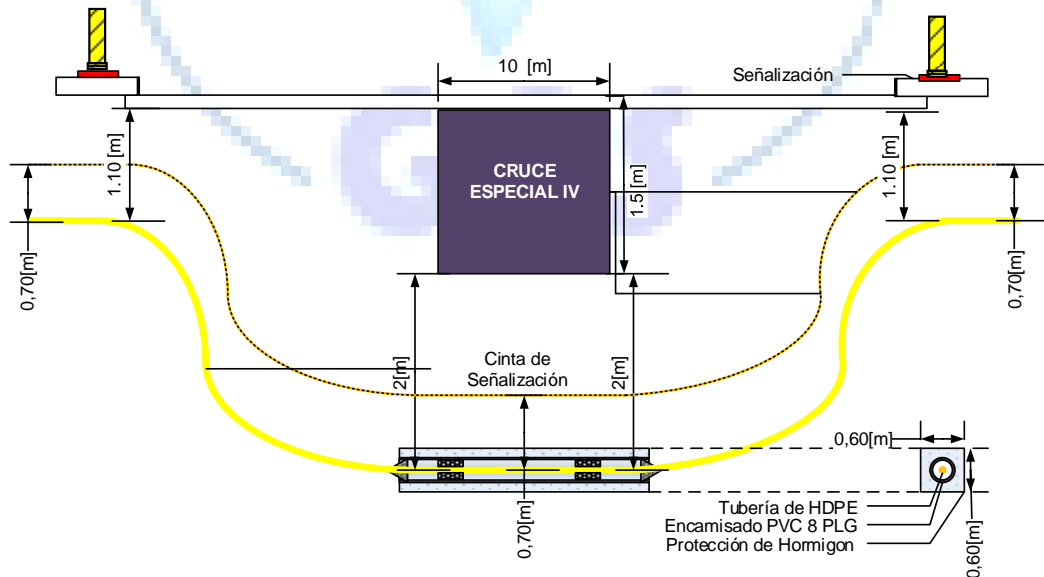

<i>Elaborado por:</i>	<i>Revisado por:</i>	<i>Aprobado por:</i>
Ing. Gabriela Ugarte Severiche TÉCNICO DE INGENIERÍA Y PROYECTOS II UIP - UDC - DRCB - GRGD - YPFB	Ing. Carlos Alfredo Zavaleta Paniagua RESPONSABLE DE INGENIERÍA Y PROYECTOS UIP - UDC - DRCB - GRGD - YPFB	Ing. Angel Vargas Guzman JEFE UNIDAD DISTRITAL DE CONSTRUCCIONES. UIP - UDC - DRCB - GRGD - YPFB

 La fuerza que transforma Bolivia	UNIDAD SOLICITANTE: UNIDAD DISTRITAL DE CONSTRUCCIONES COCHABAMBA	ANEXO 2
	OBRAS CIVILES CONSTRUCCIÓN DE RED SECUNDARIA MUNICIPIO DE CERCADO DISTRITO 9 MANCOMUNIDAD COBOL GRUPO 2	Hoja: Página 17 de 28

DIMENSIONES

CRUCE ESPECIAL V

UBICACIÓN



FOTO



<i>Elaborado por:</i>	<i>Revisado por:</i>	<i>Aprobado por:</i>
Ing. Gabriela Ugarte Severiche TÉCNICO DE INGENIERÍA Y PROYECTOS II UIP - UDC - DRCB - GRGD - YPFB	Ing. Carlos Alfredo Zzavaleta Paniagua RESPONSABLE DE INGENIERÍA Y PROYECTOS UIP - UDC - DRCB - GRGD - YPFB	Ing. Angel Vargas Guzman JEFE UNIDAD DISTRITAL DE CONSTRUCCIONES. UIP - UDC - DRCB - GRGD - YPFB

	UNIDAD SOLICITANTE: UNIDAD DISTRITAL DE CONSTRUCCIONES COCHABAMBA	ANEXO 2
	OBRAS CIVILES CONSTRUCCIÓN DE RED SECUNDARIA MUNICIPIO DE CERCADO DISTRITO 9 MANCOMUNIDAD COBOL GRUPO 2	Hoja: Página 18 de 28

DIMENSIONES

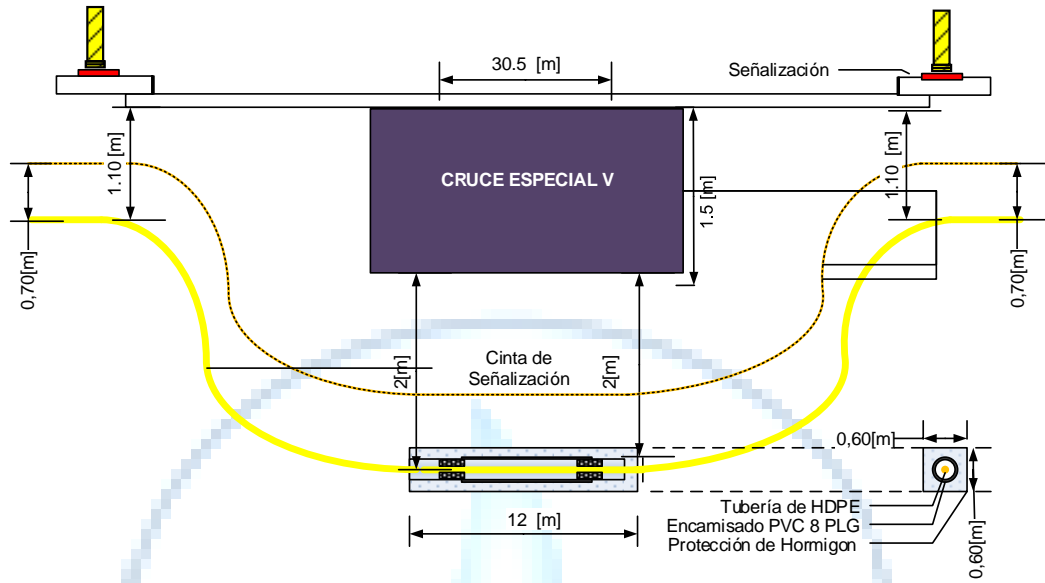

CRUCE ESPECIAL VI

UBICACIÓN



<i>Elaborado por:</i>	<i>Revisado por:</i>	<i>Aprobado por:</i>
Ing. Gabriela Ugarte Severiche TÉCNICO DE INGENIERÍA Y PROYECTOS II UIP - UDC - DRCB - GRGD - YPFB	Ing. Carlos Alfredo Zavaleta Paniagua RESPONSABLE DE INGENIERÍA Y PROYECTOS UIP - UDC - DRCB - GRGD - YPFB	Ing. Angel Vargas Guzman JEFE UNIDAD DISTRITAL DE CONSTRUCCIONES. UIP - UDC - DRCB - GRGD - YPFB



La fuerza que transforma Bolivia

UNIDAD SOLICITANTE:
UNIDAD DISTRITAL DE CONSTRUCCIONES COCHABAMBA

ANEXO 2

OBRAS CIVILES CONSTRUCCIÓN DE RED SECUNDARIA
MUNICIPIO DE CERCADO DISTRITO 9 MANCOMUNIDAD COBOL
GRUPO 2

Hoja:
Página 19 de 28

FOTO



DIMENSIONES

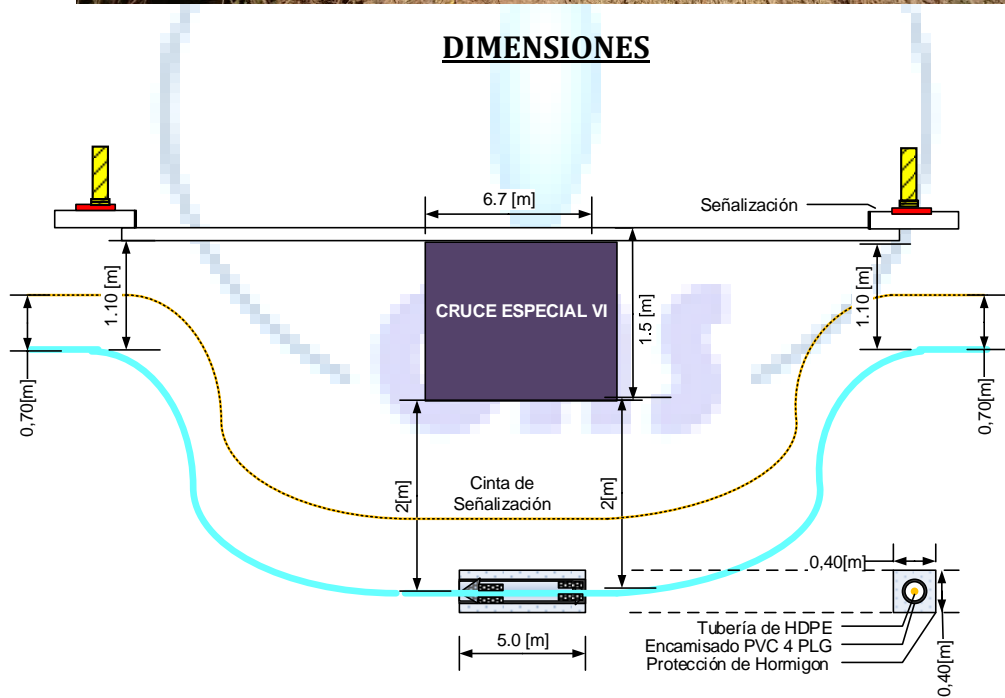

Elaborado por:	Revisado por:	Aprobado por:
<i>Ing. Gabriela Ugarte Severiche</i> TÉCNICO DE INGENIERÍA Y PROYECTOS II UIP - UDC - DRCB - GRGD - YPFB	<i>Ing. Carlos Alfredo Zzavaleta Paniagua</i> RESPONSABLE DE INGENIERÍA Y PROYECTOS UIP - UDC - DRCB - GRGD - YPFB	<i>Ing. Angel Vargas Guzman</i> JEFE UNIDAD DISTRITAL DE CONSTRUCCIONES. UIP - UDC - DRCB - GRGD - YPFB

	UNIDAD SOLICITANTE: UNIDAD DISTRITAL DE CONSTRUCCIONES COCHABAMBA	ANEXO 2
	OBRAS CIVILES CONSTRUCCIÓN DE RED SECUNDARIA MUNICIPIO DE CERCADO DISTRITO 9 MANCOMUNIDAD COBOL GRUPO 2	Hoja: Página 20 de 28

7. TRAZO DE RED SECUNDARIA EXISTENTE.

OTB ALTO NUEVA ESPERANZA DE LA MANCOMUNIDAD COBOL



- TUBERÍA DE PE 125 mm
- TUBERÍA DE PE 110 mm
- TUBERÍA DE PE 90 mm
- TUBERÍA DE PE 63 mm
- TUBERÍA DE PE 40 mm

<i>Elaborado por:</i>	<i>Revisado por:</i>	<i>Aprobado por:</i>
Ing. Gabriela Ugarte Severiche TÉCNICO DE INGENIERÍA Y PROYECTOS II UIP - UDC - DRCB - GRGD - YPFB	Ing. Carlos Alfredo Zavaleta Paniagua RESPONSABLE DE INGENIERÍA Y PROYECTOS UIP - UDC - DRCB - GRGD - YPFB	Ing. Angel Vargas Guzman JEFE UNIDAD DISTRITAL DE CONSTRUCCIONES. UIP - UDC - DRCB - GRGD - YPFB

 La fuerza que transforma Bolivia	UNIDAD SOLICITANTE: UNIDAD DISTRITAL DE CONSTRUCCIONES COCHABAMBA	ANEXO 2
	OBRAS CIVILES CONSTRUCCIÓN DE RED SECUNDARIA MUNICIPIO DE CERCADO DISTRITO 9 MANCOMUNIDAD COBOL GRUPO 2	Hoja: Página 21 de 28

OTB ALTO LIMA DE LA MANCOMUNIDAD COBOL

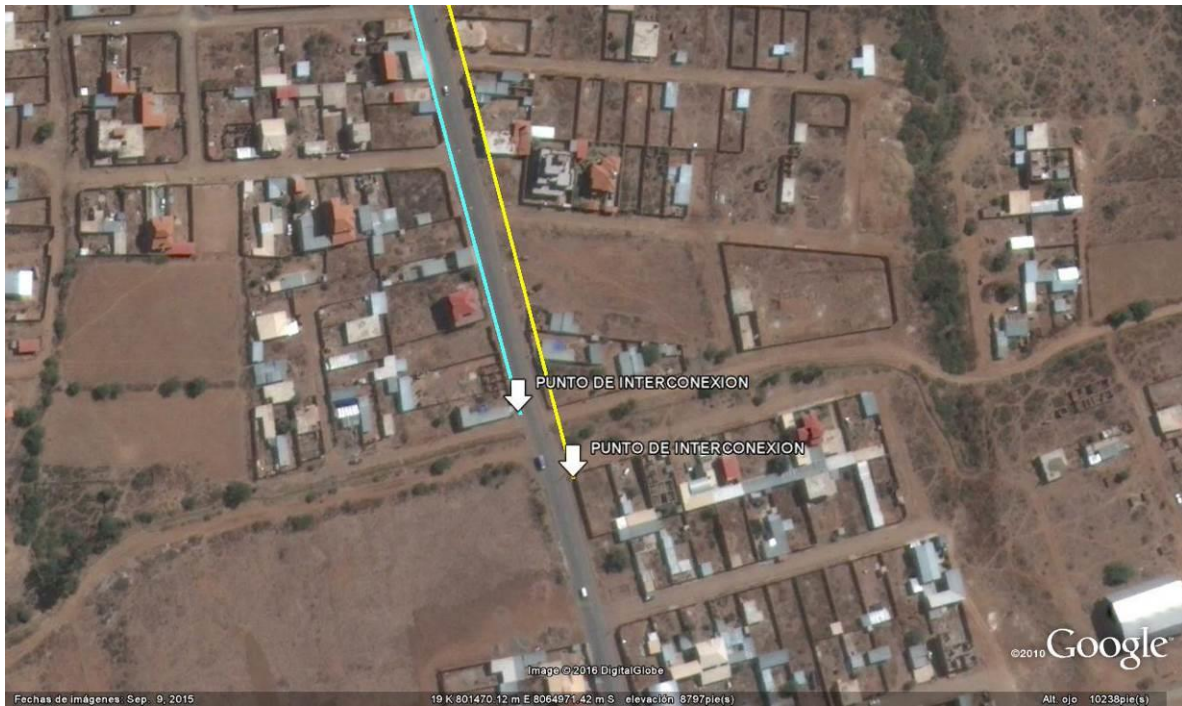

- TUBERÍA DE PE 125 mm
- TUBERÍA DE PE 110 mm
- TUBERÍA DE PE 90 mm
- TUBERÍA DE PE 63 mm
- TUBERÍA DE PE 40 mm





<i>Elaborado por:</i>	<i>Revisado por:</i>	<i>Aprobado por:</i>
Ing. Gabriela Ugarte Severiche TÉCNICO DE INGENIERÍA Y PROYECTOS II UIP - UDC - DRCB - GRGD - YPFB	Ing. Carlos Alfredo Zavaleta Paniagua RESPONSABLE DE INGENIERÍA Y PROYECTOS UIP - UDC - DRCB - GRGD - YPFB	Ing. Angel Vargas Guzman JEFE UNIDAD DISTRITAL DE CONSTRUCCIONES. UIP - UDC - DRCB - GRGD - YPFB

 La fuerza que transforma Bolivia	UNIDAD SOLICITANTE: UNIDAD DISTRITAL DE CONSTRUCCIONES COCHABAMBA	ANEXO 2
	OBRAS CIVILES CONSTRUCCIÓN DE RED SECUNDARIA MUNICIPIO DE CERCADO DISTRITO 9 MANCOMUNIDAD COBOL GRUPO 2	Hoja: Página 22 de 28

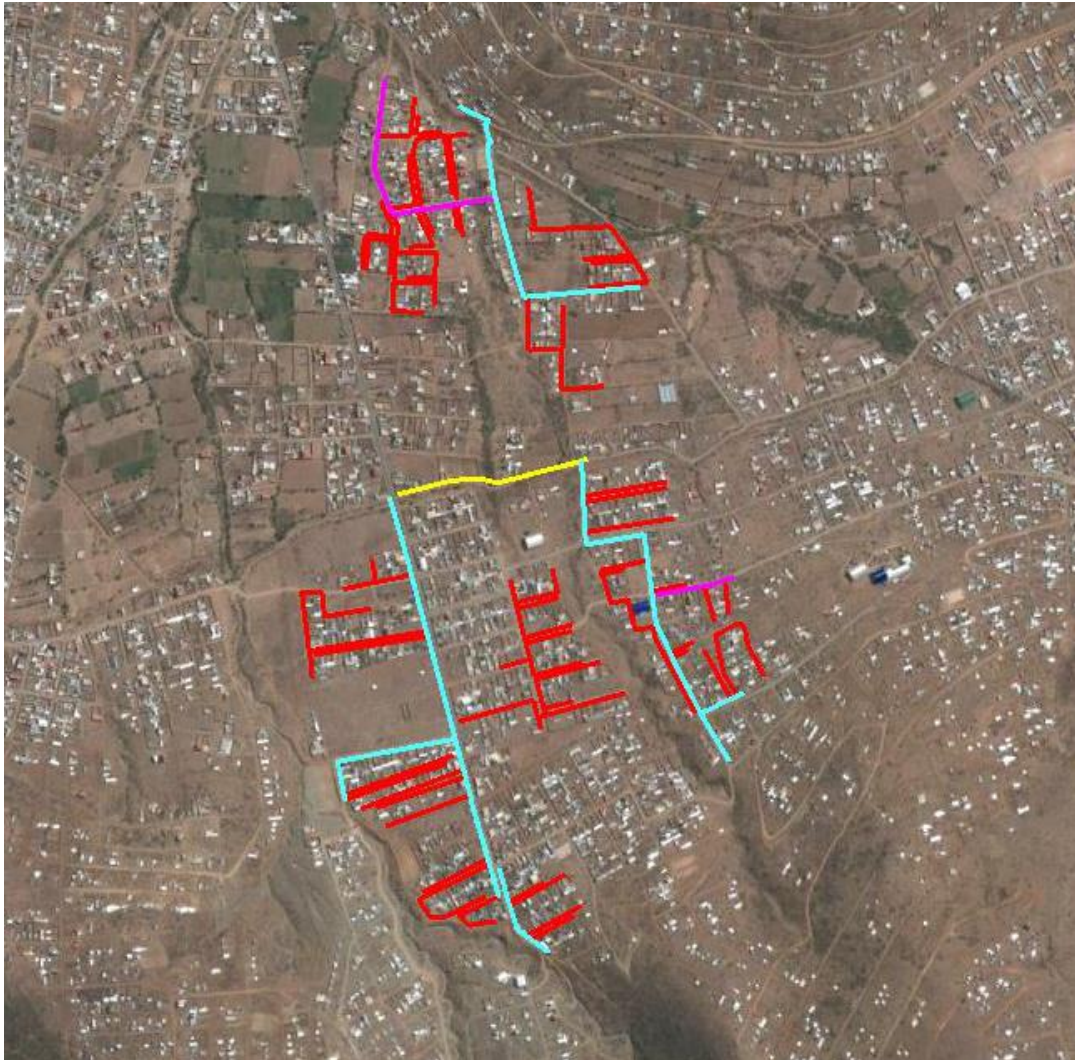
8. TRAZO DE RED SECUNDARIA PROYECTADA.

PLANO GENERAL MANCOMUNIDAD COBOL GRUPO 2

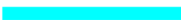

	TUBERÍA DE PE 125 mm
	TUBERÍA DE PE 110 mm
	TUBERÍA DE PE 90 mm
	TUBERÍA DE PE 63 mm
	TUBERÍA DE PE 40 mm

<i>Elaborado por:</i>	<i>Revisado por:</i>	<i>Aprobado por:</i>
Ing. Gabriela Ugarte Severiche TÉCNICO DE INGENIERÍA Y PROYECTOS II UIP - UDC - DRCB - GRGD - YPFB	Ing. Carlos Alfredo Zzavaleta Paniagua RESPONSABLE DE INGENIERÍA Y PROYECTOS UIP - UDC - DRCB - GRGD - YPFB	Ing. Angel Vargas Guzman JEFE UNIDAD DISTRITAL DE CONSTRUCCIONES. UIP - UDC - DRCB - GRGD - YPFB

 La fuerza que transforma Bolivia	UNIDAD SOLICITANTE: UNIDAD DISTRITAL DE CONSTRUCCIONES COCHABAMBA	ANEXO 2
	OBRAS CIVILES CONSTRUCCIÓN DE RED SECUNDARIA MUNICIPIO DE CERCADO DISTRITO 9 MANCOMUNIDAD COBOL GRUPO 2	Hoja: Página 23 de 28

ACERCAMIENTO 1 MANCOMUNIDAD COBOL GRUPO 2 (OTB'S FLOR DE PRADERA Y 27 DE MAYO)

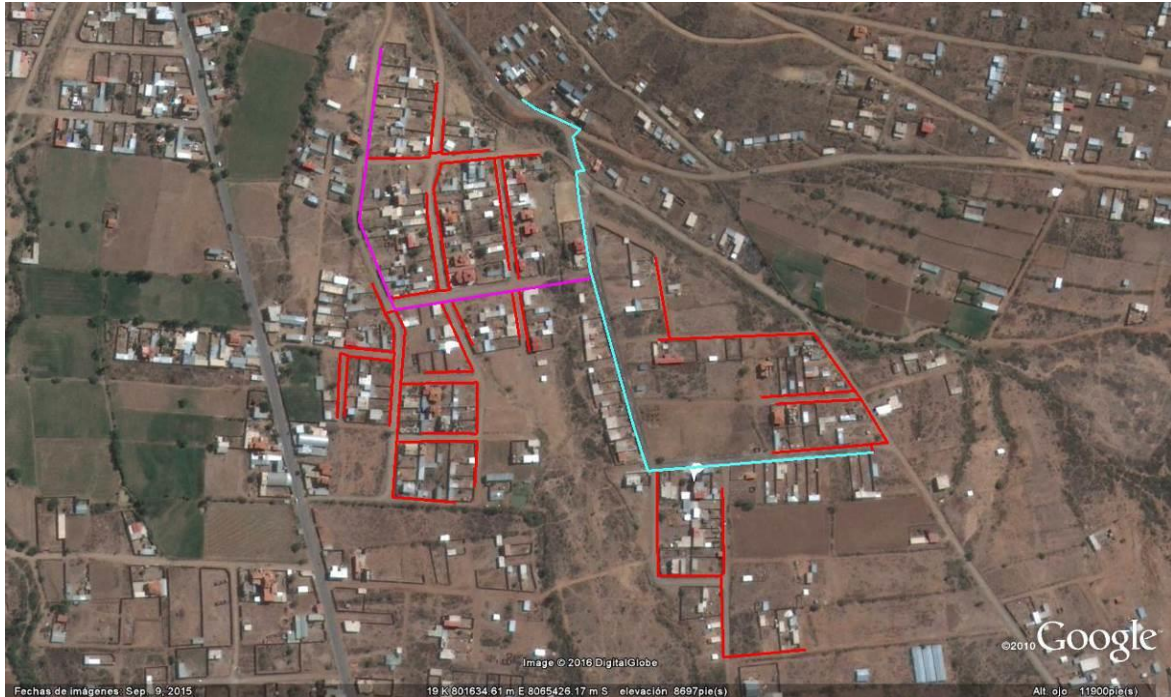

- TUBERÍA DE PE 125 mm
- TUBERÍA DE PE 110 mm
- TUBERÍA DE PE 90 mm
- TUBERÍA DE PE 63 mm
- TUBERÍA DE PE 40 mm

<i>Elaborado por:</i>	<i>Revisado por:</i>	<i>Aprobado por:</i>
Ing. Gabriela Ugarte Severiche TÉCNICO DE INGENIERÍA Y PROYECTOS II UIP - UDC - DRCB - GRGD - YPFB	Ing. Carlos Alfredo Zavaleta Paniagua RESPONSABLE DE INGENIERÍA Y PROYECTOS UIP - UDC - DRCB - GRGD - YPFB	Ing. Angel Vargas Guzman JEFE UNIDAD DISTRITAL DE CONSTRUCCIONES. UIP - UDC - DRCB - GRGD - YPFB

 La fuerza que transforma Bolivia	UNIDAD SOLICITANTE: UNIDAD DISTRITAL DE CONSTRUCCIONES COCHABAMBA	ANEXO 2
	OBRAS CIVILES CONSTRUCCIÓN DE RED SECUNDARIA MUNICIPIO DE CERCADO DISTRITO 9 MANCOMUNIDAD COBOL GRUPO 2	Hoja: Página 24 de 28

ACERCAMIENTO 2 MANCOMUNIDAD COBOL GRUPO 2 (OTB'S SOL DE SEPTIEMBRE, 12 DE OCTUBRE LIQUIMPAYA, COBOL Y VILLA OROPEZA)



- TUBERÍA DE PE 125 mm
- TUBERÍA DE PE 110 mm
- TUBERÍA DE PE 90 mm
- TUBERÍA DE PE 63 mm
- TUBERÍA DE PE 40 mm

<i>Elaborado por:</i>	<i>Revisado por:</i>	<i>Aprobado por:</i>
Ing. Gabriela Ugarte Severiche TÉCNICO DE INGENIERÍA Y PROYECTOS II UIP - UDC - DRCB - GRGD - YPFB	Ing. Carlos Alfredo Zavaleta Paniagua RESPONSABLE DE INGENIERÍA Y PROYECTOS UIP - UDC - DRCB - GRGD - YPFB	Ing. Angel Vargas Guzman JEFE UNIDAD DISTRITAL DE CONSTRUCCIONES. UIP - UDC - DRCB - GRGD - YPFB

 La fuerza que transforma Bolivia	UNIDAD SOLICITANTE: UNIDAD DISTRITAL DE CONSTRUCCIONES COCHABAMBA	ANEXO 2
	OBRAS CIVILES CONSTRUCCIÓN DE RED SECUNDARIA MUNICIPIO DE CERCADO DISTRITO 9 MANCOMUNIDAD COBOL GRUPO 2	Hoja: Página 25 de 28

ACERCAMIENTO 3 MANCOMUNIDAD COBOL GRUPO 2 (OTB'S GUADALUPE Y ACHUMANI)



- TUBERÍA DE PE 125 mm
- TUBERÍA DE PE 110 mm
- TUBERÍA DE PE 90 mm
- TUBERÍA DE PE 63 mm
- TUBERÍA DE PE 40 mm





<i>Elaborado por:</i>	<i>Revisado por:</i>	<i>Aprobado por:</i>
Ing. Gabriela Ugarte Severiche TÉCNICO DE INGENIERÍA Y PROYECTOS II UIP - UDC - DRCB - GRGD - YPFB	Ing. Carlos Alfredo Zzavaleta Paniagua RESPONSABLE DE INGENIERÍA Y PROYECTOS UIP - UDC - DRCB - GRGD - YPFB	Ing. Angel Vargas Guzman JEFE UNIDAD DISTRITAL DE CONSTRUCCIONES. UIP - UDC - DRCB - GRGD - YPFB

	UNIDAD SOLICITANTE: UNIDAD DISTRITAL DE CONSTRUCCIONES COCHABAMBA	ANEXO 2
	OBRAS CIVILES CONSTRUCCIÓN DE RED SECUNDARIA MUNICIPIO DE CERCADO DISTRITO 9 MANCOMUNIDAD COBOL GRUPO 2	Hoja: Página 26 de 28

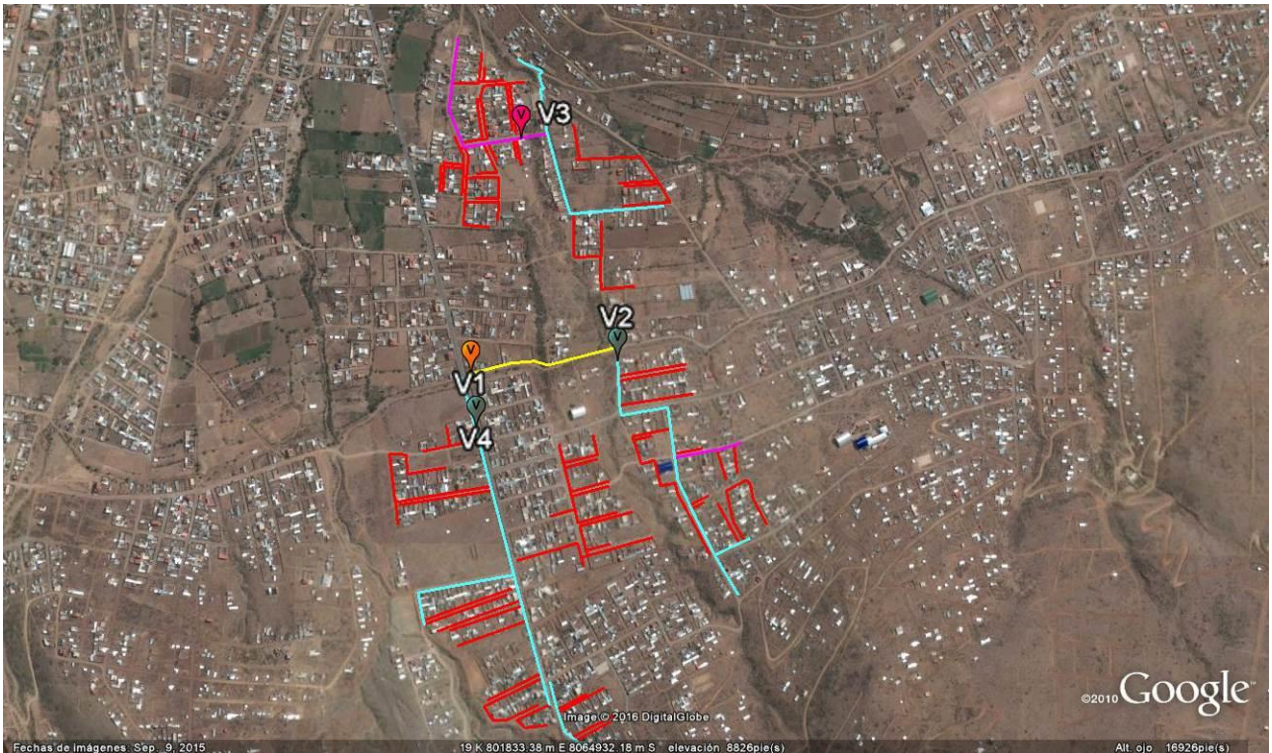
9. UBICACIÓN DE VÁLVULAS

PLANO GENERAL DE VÁLVULAS



	TUBERÍA DE PE 125 mm
	TUBERÍA DE PE 110 mm
	TUBERÍA DE PE 90 mm
	TUBERÍA DE PE 63 mm
	TUBERÍA DE PE 40 mm

<i>Elaborado por:</i>	<i>Revisado por:</i>	<i>Aprobado por:</i>
<i>Ing. Gabriela Ugarte Severiche</i> TÉCNICO DE INGENIERÍA Y PROYECTOS II UIP - UDC - DRCB - GRGD - YPFB	<i>Ing. Carlos Alfredo Zzavaleta Paniagua</i> RESPONSABLE DE INGENIERÍA Y PROYECTOS UIP - UDC - DRCB - GRGD - YPFB	<i>Ing. Angel Vargas Guzman</i> JEFE UNIDAD DISTRITAL DE CONSTRUCCIONES. UIP - UDC - DRCB - GRGD - YPFB

 La fuerza que transforma Bolivia	UNIDAD SOLICITANTE: UNIDAD DISTRITAL DE CONSTRUCCIONES COCHABAMBA	ANEXO 2
	OBRAS CIVILES CONSTRUCCIÓN DE RED SECUNDARIA MUNICIPIO DE CERCADO DISTRITO 9 MANCOMUNIDAD COBOL GRUPO 2	Hoja: Página 27 de 28

ACERCAMIENTO VÁLVULAS 1, 2 Y 4



- TUBERÍA DE PE 125 mm
- TUBERÍA DE PE 110 mm
- TUBERÍA DE PE 90 mm
- TUBERÍA DE PE 63 mm
- TUBERÍA DE PE 40 mm

<i>Elaborado por:</i>	<i>Revisado por:</i>	<i>Aprobado por:</i>
Ing. Gabriela Ugarte Severiche TÉCNICO DE INGENIERÍA Y PROYECTOS II UIP - UDC - DRCB - GRGD - YPFB	Ing. Carlos Alfredo Zavaleta Paniagua RESPONSABLE DE INGENIERÍA Y PROYECTOS UIP - UDC - DRCB - GRGD - YPFB	Ing. Angel Vargas Guzman JEFE UNIDAD DISTRITAL DE CONSTRUCCIONES. UIP - UDC - DRCB - GRGD - YPFB

 La fuerza que transforma Bolivia	UNIDAD SOLICITANTE: UNIDAD DISTRITAL DE CONSTRUCCIONES COCHABAMBA	ANEXO 2
	OBRAS CIVILES CONSTRUCCIÓN DE RED SECUNDARIA MUNICIPIO DE CERCADO DISTRITO 9 MANCOMUNIDAD COBOL GRUPO 2	Hoja: Página 28 de 28

ACERCAMIENTO VÁLVULA 3

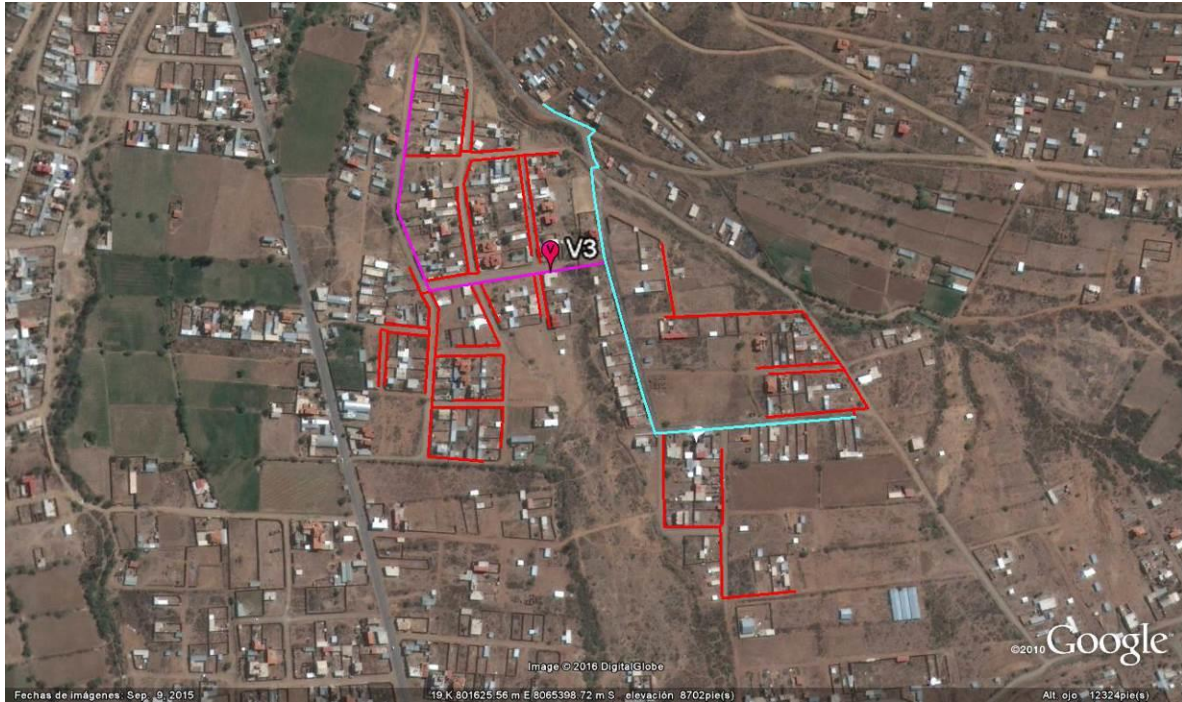

- TUBERÍA DE PE 125 mm
- TUBERÍA DE PE 110 mm
- TUBERÍA DE PE 90 mm
- TUBERÍA DE PE 63 mm
- TUBERÍA DE PE 40 mm

<i>Elaborado por:</i>	<i>Revisado por:</i>	<i>Aprobado por:</i>
Ing. Gabriela Ugarte Severiche TÉCNICO DE INGENIERÍA Y PROYECTOS II UIP - UDC - DRCB - GRGD - YPFB	Ing. Carlos Alfredo Zzavaleta Paniagua RESPONSABLE DE INGENIERÍA Y PROYECTOS UIP - UDC - DRCB - GRGD - YPFB	Ing. Angel Vargas Guzman JEFE UNIDAD DISTRITAL DE CONSTRUCCIONES. UIP - UDC - DRCB - GRGD - YPFB