

TIPICO INSTALACION LECHO ANODICO

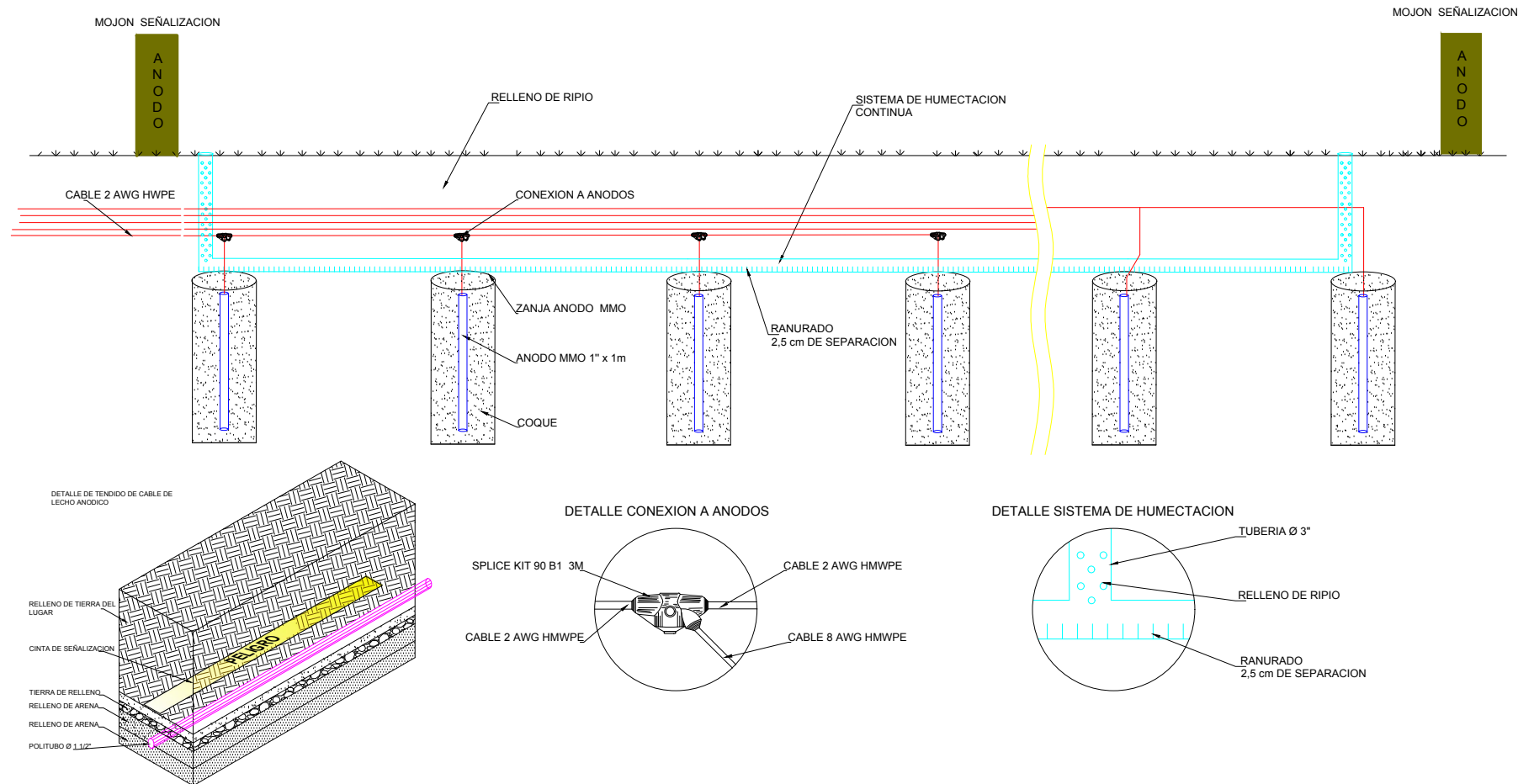

TIPICO INSTALACION DE CABLES

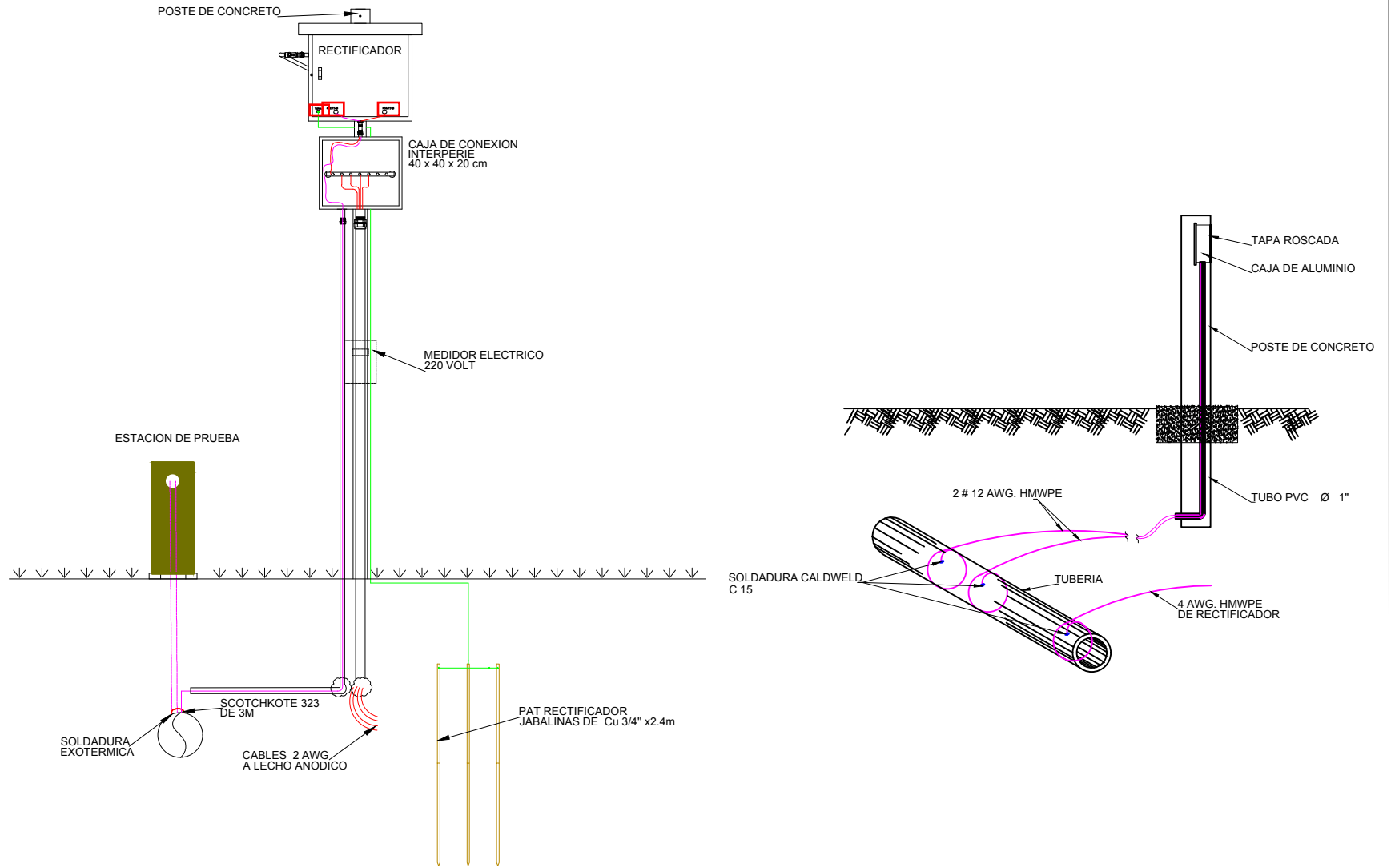

TIPICO INSTALACION PUESTA A TIERRA

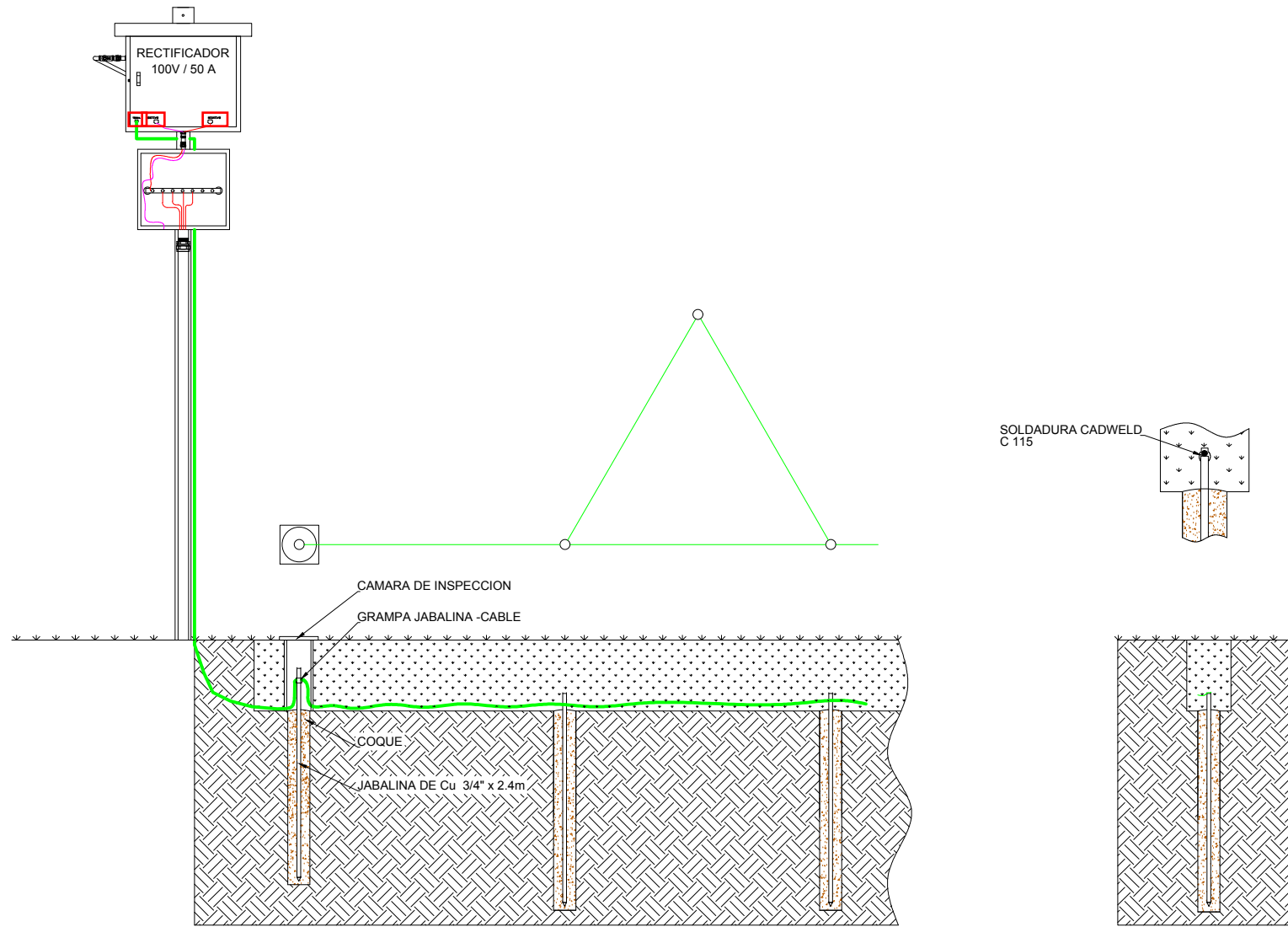

TIPICO ESTACION DE PRUEBA

Vista frontal

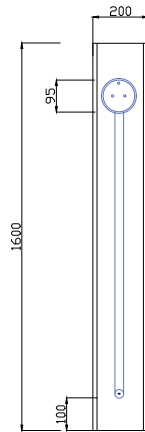

Vista lateral

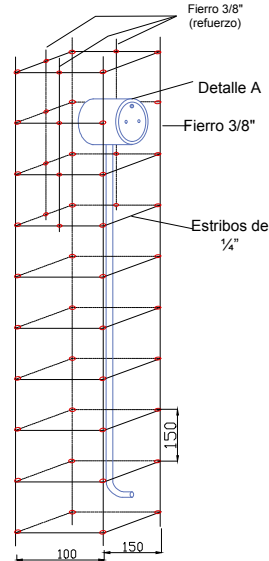
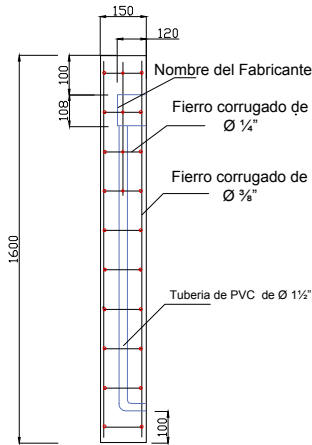

Conexionado

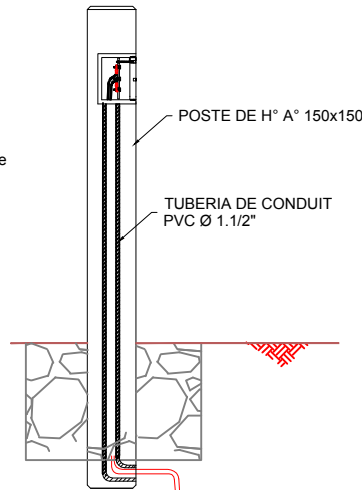

TAPA ROSCADA EN TEFLON (VISTA FRONTAL).

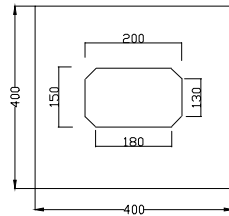
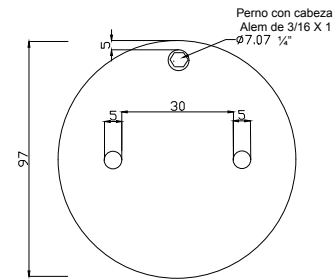

Vista de planta.

- NOTAS:**
- 1- COTAS EN MILIMETROS, SALVO DONDE SE INDIQUE
 - 2- EL MOJON SERÁ DE COLOR AMARILLO CATERPILAR Y LA PINTURA DEBERA RESISTIR LAS CONDICIONES DE USO SOLDADURA EXOTÉRICA CA-15 EXTERNO.
 - 3- LAS ESTACIONES DE PRUEBA LLEVARAN UN BISELADO QUE SE INDICA EN LA VISTA DE PLANTA
 - 4- LAS TAPAS DEBERÁN QUEDAR A RAS DEL CEMENTO DE LA ESTACION DE PRUEBA, NO DEBEN SOBRESALIR CON SEGURO EL LA TAPA DE PERNO ALLENS
 - 5- AGREGADOS INERTES, ARENA LAVADA Y GRAVA PICADA O SELECCIONADA MENOR A 3/4"

2 Cables AWG No. 12 HMWPE COLOR NEGRO PROVENIENTE DE TUBERIA

TAPA ROSCADA EN (VISTA LATERAL).

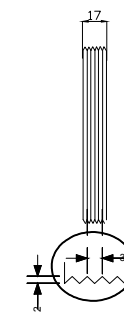

Detalle A

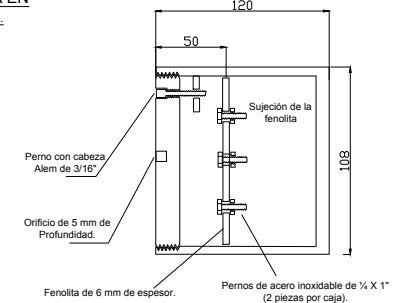

TUBERIA