

GRÁFICOS
ANEXO 4

1. POSTES Y LETREROS DE SEÑALIZACIÓN

POSTES DE SEÑALIZACIÓN PARA GASODUCTOS, CADA KM, EN
CRUCES DE RÍOS Y CARRETERAS, EN EL ÁREA RURAL

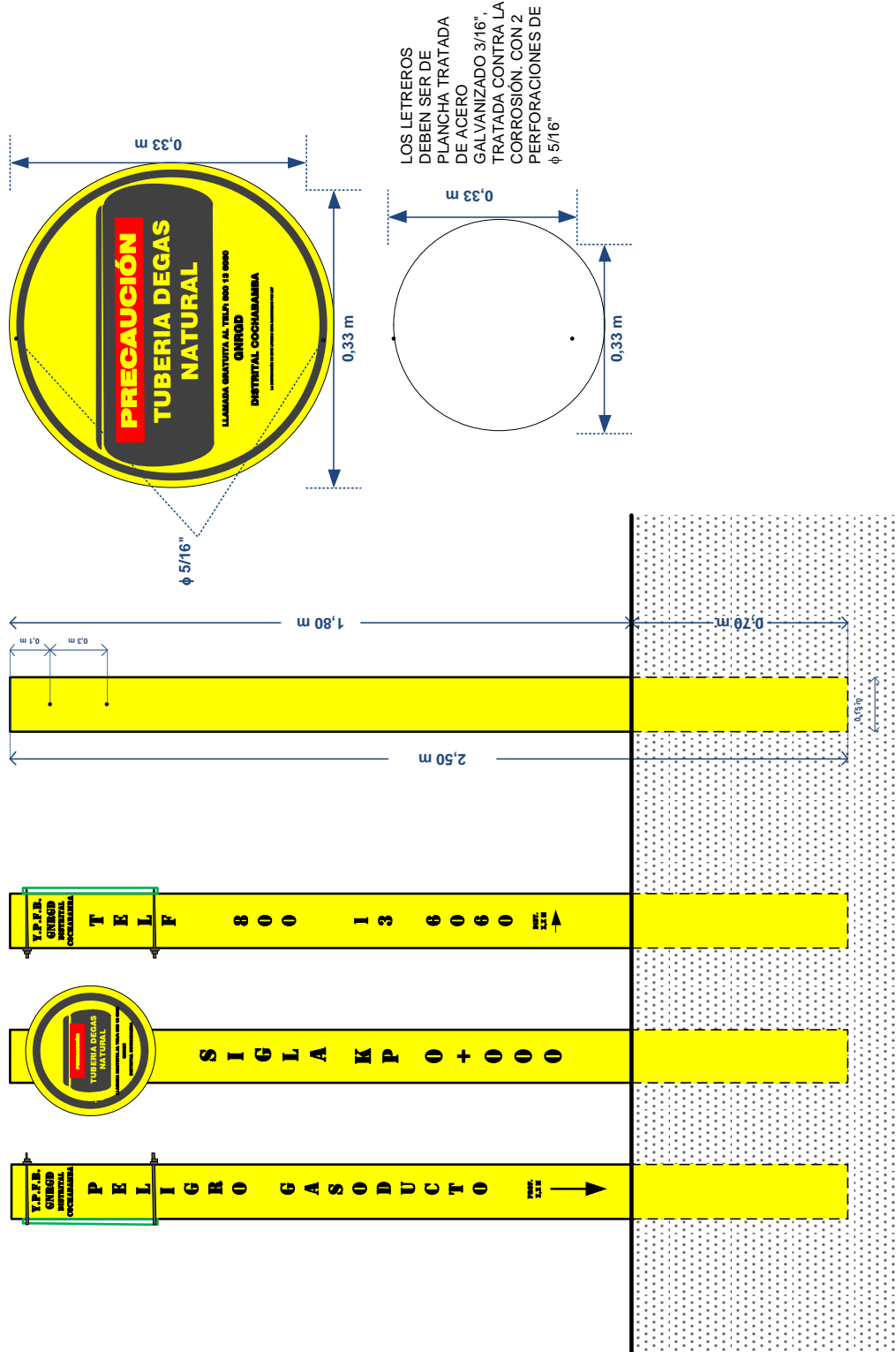

ELABORADO POR:	REVISADO POR:	APROBADO POR:

2. INSTALACION DE POSTES DE SEÑALIZACION

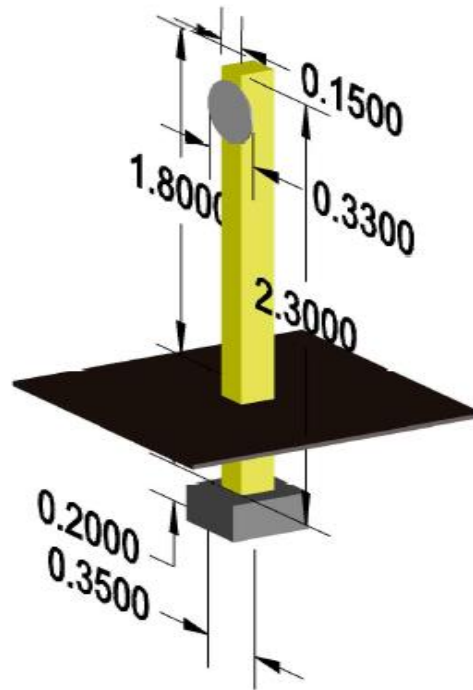

3. ESQUEMA DE ZANJA LINEA REGULAR

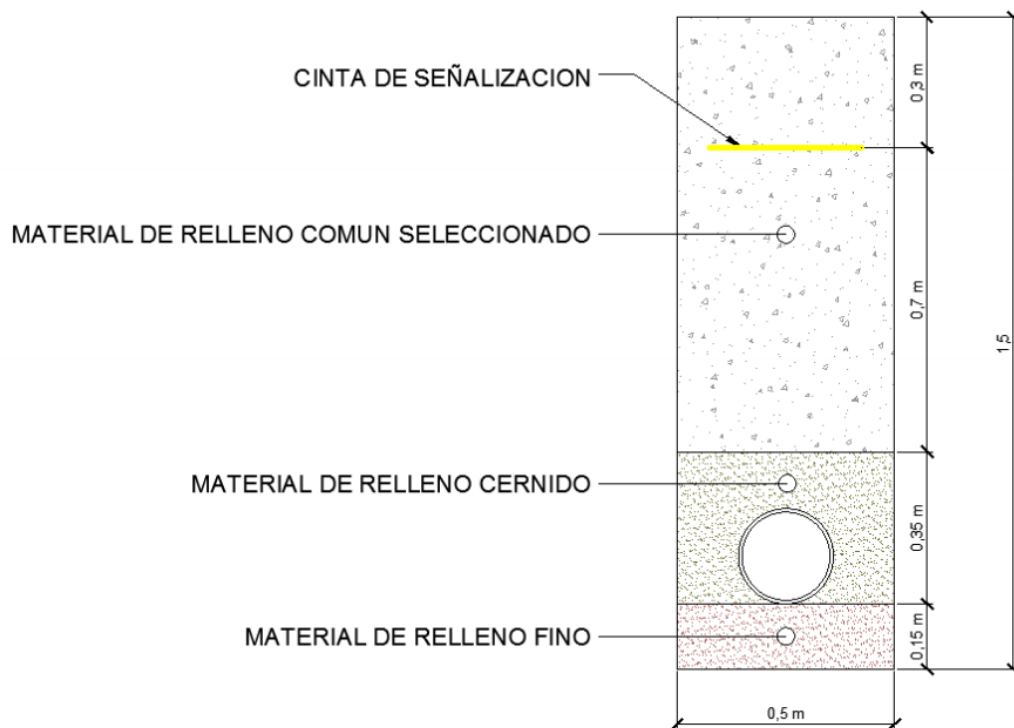

ELABORADO POR:	REVISADO POR:	APROBADO POR:

4. ESQUEMA DE ZANJA CRUCE DE CANAL

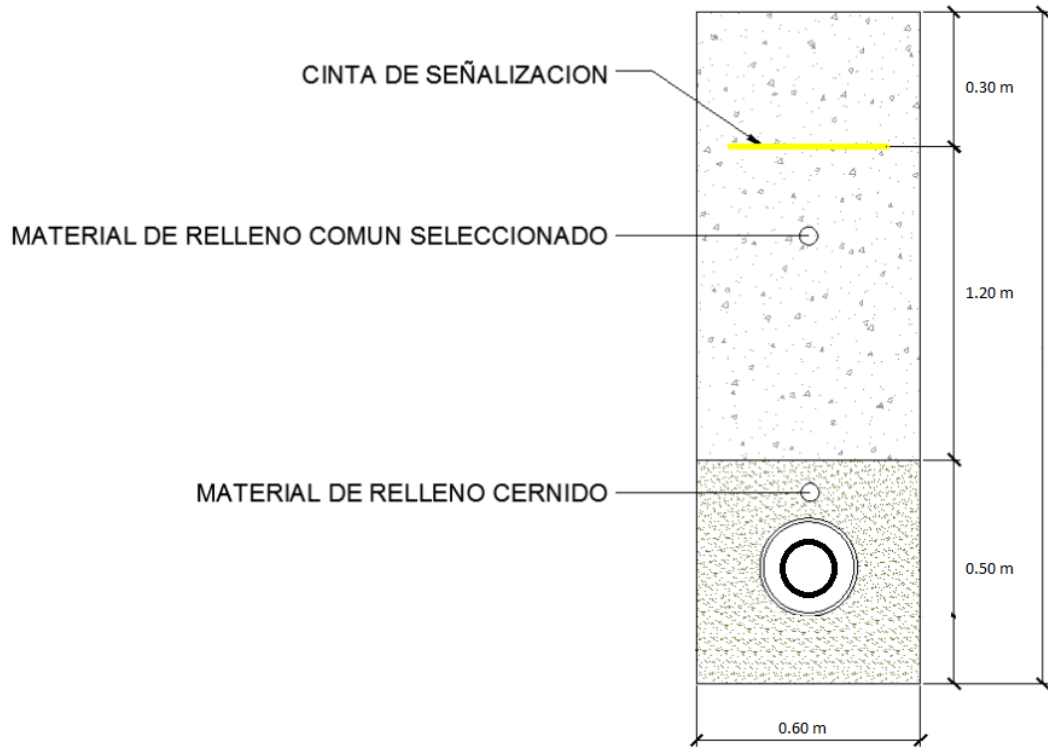

5. DIAGRAMA DE TUBERIA CRUCE DE CANAL

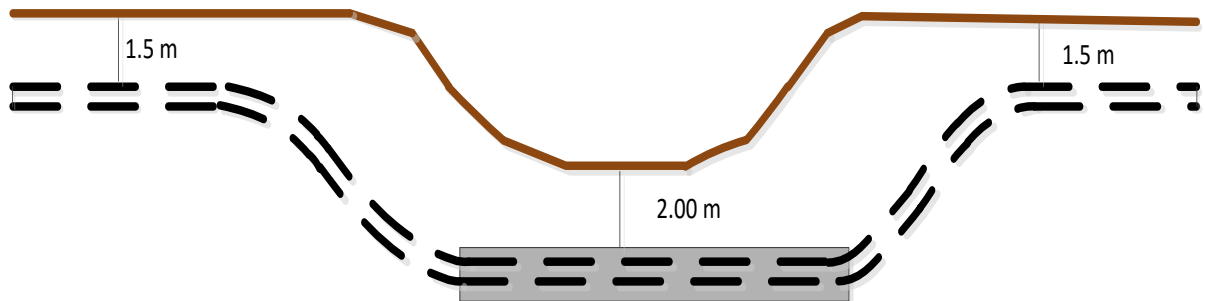

6. LASTRADO DE TUBERIA

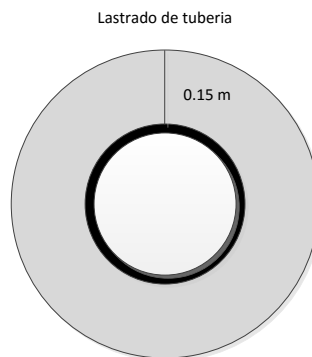

ELABORADO POR:	REVISADO POR:	APROBADO POR: